

FUJIFILM

# instax mini 99™

Instant Camera

Appareil Photo Instantané

Cámara Instantánea

EN

FR

ES



**Quick Start Guide/Safety Precautions**  
**Guide d'utilisation/Précautions de sécurité**  
**Guía del usuario/Precauciones de seguridad**

BO36A33001-300



### **Caution on handling the INSTAX MINI Instant Film Pack**

**EN** Do not open the back camera cover until all 10 film sheets of the INSTAX MINI Instant film pack have been used. Opening the camera door will expose any remaining, unused film sheets, rendering the remainder of the film pack usable.



### **Précautions à prendre lors du maniement de la cassette de films instantanés INSTAX MINI**

**FR** N'ouvrez pas le couvercle arrière de l'appareil photo avant d'avoir utilisé les 10 feuilles de film de la bobine de film instantané INSTAX MINI. L'ouverture de la trappe de l'appareil photo expose les feuilles de film inutilisées restantes, rendant le reste de la bobine de film inutilisable.



### **Precauciones sobre la manipulación del Cartucho de la Película Instantánea INSTAX MINI**

**ES** No abra la tapa trasera de la cámara hasta que haya usado todas las 10 hojas de película del cartucho de película instantánea INSTAX MINI. Si abre la puerta de la cámara, el resto de hojas de película sin usar quedará expuesto, haciendo que el resto del cartucho de película se revele y se vuelva inutilizable.



How to insert the INSTAX MINI™ instant film pack  
Comment insérer une cassette de films instantanés INSTAX MINI™  
Cómo insertar el paquete de película instantánea INSTAX MINI™

1

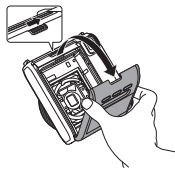

3



2

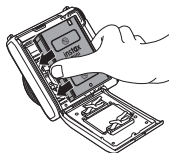

4



How to remove the INSTAX MINI™ instant film pack  
Comment retirer une cassette de films instantanés INSTAX MINI™  
Cómo eliminar el paquete de película instantánea INSTAX MINI™

1



2

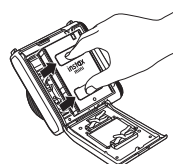

For instructions on how to take instant photos, refer to the applicable section below in your language.  
Pour des instructions sur la prise de photos instantanées, reportez-vous aux sections ci-dessous en fonction de votre langue.  
Para obtener instrucciones sobre cómo tomar fotos instantáneas, consulte cualquiera de las siguientes secciones según su idioma.

- ENGLISH (p.5)
- FRANÇAIS (p.25)
- ESPAÑOL (Pág.45)

## ENGLISH

**Before Use**

Before using the camera, check to make sure you have the following:

**Supplied Accessories**

- Shoulder strap

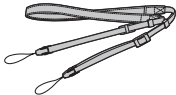

- Battery charger BC-70C



- Base Grip with Tripod Mount (Tripod sold separately)

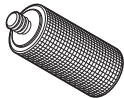

- USB Type C cable for battery charger

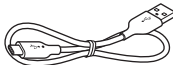

(BO38A34001)

- Rechargeable lithium-ion battery NP-70S

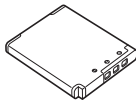

- Use the strap over your shoulder, not around your neck.
- Make sure the shoulder strap does not hang over the film ejection slot.
- The battery has not been fully charged at the factory. Be sure to charge the battery before using the camera.
- When using your INSTAX MINI 99 instant camera with a tripod and undertaking to load or unload INSTAX MINI instant film, please use the Base Grip with Tripod Mount included with the INSTAX MINI 99 instant camera on the Tripod (sold separately).

This Quick Start Guide provides a quick guide for the use of the INSTAX MINI 99 instant camera.

For a comprehensive guide of the INSTAX MINI 99 instant camera, please access the following website and download the full version of the User's Guide.

<https://instax.com/mini99/en/support/>

You can also scan the following QR Code with your Smartphone to download the full version of the User's Guide.



The text QR Code itself is a registered trademark and wordmark of Denso Wave Incorporated.

## Front

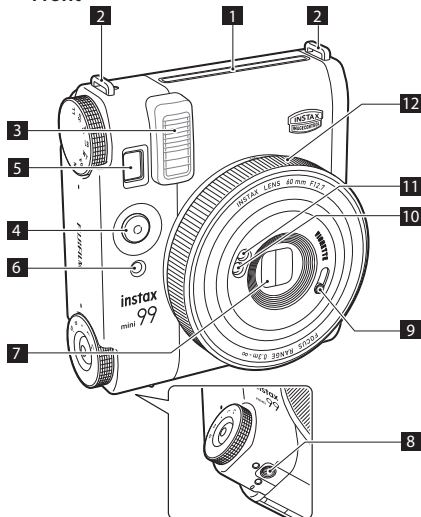
**1** Film ejection slot

The exposed film is ejected from the film ejection slot during printing.

**2** Shoulder strap hook

Pass the cord on the included shoulder strap through the shoulder strap hook to attach it to the camera.

## Rear

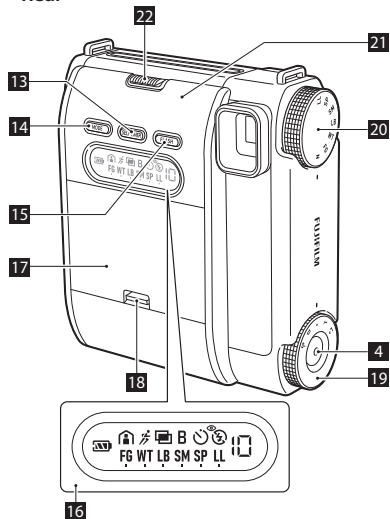
**3** Flash

The flash operates based on the setting.

**4** Shutter button

Press the shutter button to take a photo.

**5 Viewfinder**

This is a viewing window to confirm the composition of your image before shooting. When looking through the viewfinder, place the  mark seen in the viewfinder over the center of your subject for best results.

**6 Self-timer lamp**

The self-timer lamp blinks when you take a photo using the self-timer.

**7 Lens/Lens cover**

This is the camera lens. When taking photos, make sure that your fingers do not obstruct the lens.

**8 Tripod mount**

You can attach a tripod (sold separately) by using this threaded hole.

**9 Manual vignette switch**

This is a switch to use Vignette mode. It can be switched ON/OFF. For details, refer to page 13.

**10 Flash sensor**

The sensor that detects the brightness of the flash.

**11 AE light sensor**

The sensor that detects the surrounding brightness.

**12 Lens dial**

Turn the lens dial to turn on the power. You can set it to Landscape mode or Macro mode depending on the focal length.

**13 SELF-TIMER button**

Press the SELF-TIMER button once, then the self-timer icon will be displayed on the Mode indicator. When you press the shutter button in this state, the self-timer lamp lights up for about 7 seconds, then flashes for about 3 seconds before the photo is taken.

**14 MODE button**

You can change the Shooting mode. Each time you press the MODE button from "Normal (No display)", the mode changes on the Mode indicator as follows: "Indoor" → "Sports" → "Double exposure" → "Bulb".

**15 FLASH button**

You can select flash functions. Each time you press the flash button from "No display (Auto)", the mode changes on the Mode indicator from "Fill-in flash" → "Red-eye removal" → "Flash off".

**16 Mode indicator**

Icons will be displayed depending on the operation as outlined in [14](#) above.

**17 Battery cover**

This is the cover to the battery compartment. The battery must be fully charged before loading the INSTAX MINI instant film pack (sold separately).

**18 Battery cover lock**

Unlock and open the cover by pulling up on the lever.

**19 Brightness control dial**

By turning the dial, you can select from 5 different brightness levels.

**20 Color effect dial**

By turning the dial, you can select from 6 different color effects.

**21 Film door**

This is the door for loading and unloading INSTAX MINI instant film packs.

**22 Film door lock**

This is a fastener that prevents the film door from opening. Slide the film door lock to unlock the film door so that the cover can be lifted open.

## Charging the Battery

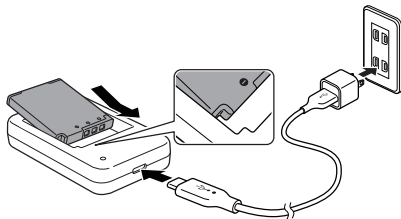

- 1 Slide the battery into the charger. Check the orientation of the battery and slide it in according to the shape of the charger.
- 2 Connect the charger, USB Type C cable, and any necessary conversion adapter (sold separately) as shown and plug into electrical outlet or USB charging port. Once connected, charging will begin.

- Charging time is approximately 1 to 2 hours.
- When charging begins, the round lamp on the charger lights up.
- Charging time may take longer at low or high temperatures.

### ■ Charging Status Indication

While charging	The LED will light orange.
Charging finished	The LED will light green.
Charging error	The LED will flash orange.

## Inserting the Battery

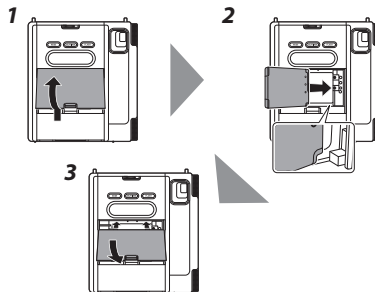

Push up on the battery cover lock and remove the battery cover. Align the battery correctly so that the indentions on the side of the battery match the terminals inside the chamber (as indicated above). Slide the battery in from left to right, and close the lid.

### Checking the Battery Level

You can check the remaining battery power with the battery icon on the Mode indicator.

Battery Icon	Battery status
	Battery is fully charged.
	Battery capacity is getting low.
	Battery capacity is very low.
(Flashing)	No battery capacity remains.



1

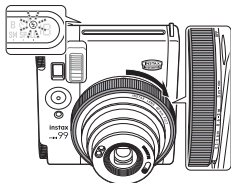

Turn the lens dial to turn on the power. Battery icon, film counter, and color effects (if set) will light up on the Mode indicator.

\* Flash icon (shown above) will blink. While it is blinking, the flash is charging and unable to shoot.

2



For vertical shooting, turn the camera vertically and use the shutter button on the front of the camera.



For horizontal shooting, use the shutter button on the side of the camera.

Confirm the composition and press the shutter button.

3

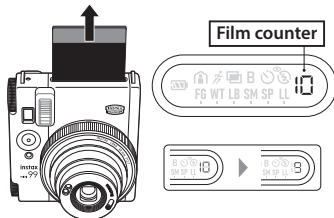

The number on the film counter on the Mode indicator decreases in numerical order, counting down from "10" with each photo taken. "0" will be displayed when the film is finished and after the last film sheet has been used (i.e. the 10th photo has been taken).

4



• Film development time is approximately 90 seconds. (The time varies depending on the ambient temperature.)

When the sound of the film being ejected stops, grasp the edge of the ejected film and remove the photo from the camera.

- Make sure that the shoulder strap and/or your fingers do not cover the flash sensor, AE light sensor, flash lampface, lens, or film ejection slot. (See pages 6-7 to see where these camera features are located on the camera body).
- When looking through the viewfinder, ensure the  mark in the viewfinder is visible in the center of your subject (see page 15 for details).
- Viewfinder shading in Macro mode does not affect shooting.

## Shooting Based on the Subject

### Shooting in Standard, Landscape, and Macro modes

You can change the Shooting mode by turning the lens dial. Transition : Landscape → Standard → Macro.

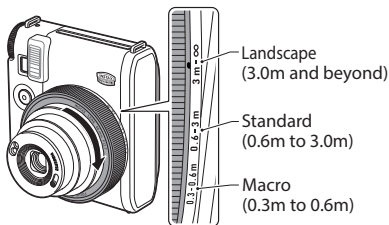

### Using the Self-Timer

Take photos using the self-timer.



- 1 Press the SELF-TIMER button once. Self-timer lamp lights up on the Mode indicator.  
\* The self-timer icon will not be displayed if no film pack is inserted.



- 2 Press the shutter button and the self-timer lamp will remain steadily lit for about 7 seconds. After that, the lamp flashes about 3 seconds and then the photo is taken.

## Taking Photos Using the Flash

You can select a specific flash function based on your surroundings. Press the flash button to select the function to use which will be displayed on the Mode indicator.

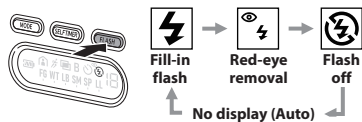

### About Flash Functions

**No display (Auto)**

Automatically adjusts flash usage and brightness depending on the shooting environment.

**Fill-in flash**

Select when you want to use a flash regardless of the brightness. The subject is photographed sharply with backlighting.

**Red-eye removal**

Select when you want to minimize a red-eye effect. The flash fires 3 times (pre-flashing) before shooting.

**Red-eye removal**

**Flash off**

Use this when shooting in places where the use of flash is prohibited or when you want to shoot without using a flash.

- When  is flashing, be careful not to blur your shots.
- Depending on the lighting, the photo may appear blue-green or reddish, or may not have the appropriate brightness.

## Using Various Settings

EN

### How to Select the Shooting Mode

Press the MODE button.  
The selected Shooting mode icon lights up on the Mode indicator.



Each time you press the MODE button, the Shooting mode changes as follows.

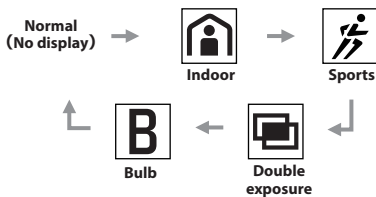

- The setting is retained after the shutter button is pressed.
- Switching off the camera returns it to Normal (No display).

### About Shooting Functions

#### No display Normal

This is used for normal shooting.  
The flash fires or the shutter speed varies automatically according to the brightness.



#### Indoor

Use a slow shutter speed to brighten the background in low-light environments.



#### Sports

Use this when you want to reduce blur in fast moving subjects.



#### Double exposure

Two shots are combined into one photo. When you shoot the first image, the icon flashes. After that, shoot the second image.



#### Bulb

The shutter is kept open while the shutter button is pressed (up to 10 seconds, maximum). Use when shooting a night view. Using a table or a tripod (sold separately) is necessary to steady the camera.

## Adjusting the Brightness

You can change the brightness of the photo.  
Turn the Brightness control dial and select a Brightness setting.

You can select from L+ to D- including the Normal setting.

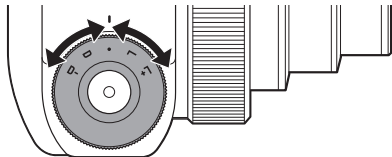

### ■ Setting the Brightness



**Lighter**

The brightest photo will be taken. Select L+ when you want to make the image lighter (brighter) than when shooting in L mode.



**Lighten**

The photo will be brighter than the "Normal" brightness level. Select "L" to lighten the photo if the prior photo came out too dark.



**Normal**

The photo will be darker than the "Normal" brightness level. Select "D" to darken the photo if the prior photo came out too bright.



**Darken**



**Darker**

The darkest photo will be taken. Use this setting in cases where overexposure occurs.

## Applying Color Effects to Photos

By applying color effects, you can create photos with various looks. Rotate the Color effect dial to select 1 of 6 unique color effects provided by the built-in LED lighting system. The selected effect will be displayed on the Mode indicator.

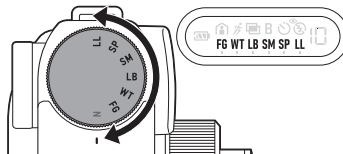

### ■ Color Effect Descriptions



#### **Faded Green**

Faded Green adds a classic, film style to your photos.



#### **Warm Tone**

Use this mode to add a sense of warmth & emotion.



#### **Light Blue**

Light Blue mode provides a cool-toned, light blue effect to the created image.



#### **Soft Magenta**

Create soft-looking images with a reddish hue.



#### **Sepia**

Creates images with a yellow tint for a timeless look.



#### **Light Leak**

Add a dramatic "light-bleed" effect to your photos.

Depending on the shooting conditions, the built-in LED light effect may not extend to the four corners of the photo.

## Shooting in Vignette Mode

The camera is equipped with a Vignette mode that narrows the lens aperture and allows you to take photos with reduced peripheral light. You can take artistic photos that focus on the center of the image and darken the edges of the photo.

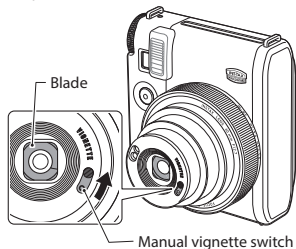

When you slide the Manual vignette switch, the blades inside the lens will protrude. The Vignette function will be applied to all shots taken while in this mode.

\*The Vignette mode may not produce a desirable effect in all shooting conditions.



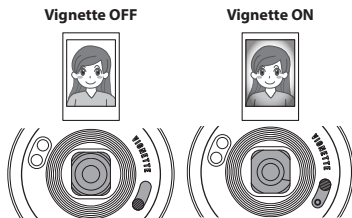













**!** Be careful not to touch the blades inside the lens while the lens is protruded.





































## Available Functions with each Shooting Mode

The table below shows the functions that are available with each Shooting mode.

■ Standard [23.6 in. (0.6 m) to 9.8 ft (3.0 m)], Landscape [9.8 ft (3.0 m) and beyond] ✓: Available, : Not Available

										Color effect
Default*1	✓	✓	✓	✓	✓	✓	✓	✓	✓	✓
	✓	✓	✓	✓	✓	✓	✓		✓	✓
	✓	✓	✓	✓	✓	✓	✓		✓	✓
	✓	✓	✓	✓	✓	✓	✓	✓	✓	✓*4
 *5	✓*7	✓*7	✓*6	✓*7	✓*7	✓	✓	✓*8		✓

■ Macro [11.8 in. (0.3m) to 23.6 in. (0.6 m)]

										Color effect
Default*1	✓	✓	✓	✓	*3	✓	✓	✓	✓	✓
										
										
	✓	✓	✓	✓	*3	✓	✓	✓	✓	✓*4
 *5	✓*7	✓*7	✓*6	✓*7	*3	✓	✓	✓*8		✓

\*1 "Default" means Normal mode (No display).

\*2 The flash fires regardless of the brightness.

\*3 It becomes L mode, when the Macro mode is selected.

\*4 In a double exposure, the color effect LEDs will only light up once, either during the first or second exposure.

\*5 Automatic flash cannot be selected in Bulb mode.

\*6 Flash off, Fill-in flash and Red-eye removal are available.

\*7 Fill-in flash and Red-eye removal are available.

\*8 "Flash off" can be set only when the brightness is set to the Normal setting.

## Precautions for Taking Photos

### Precautions for Holding the Camera



Correct way to hold



Do not cover the flash sensor or AE light sensor with your finger while taking a photo.



Do not cover the flash lampface with your finger.

- Make sure that the shoulder strap and/or your fingers do not cover the flash sensor, AE light sensor, flash lampface, lens, or film ejection slot. See pages 6-7 to see where these camera features are located on the camera body.
- Hold the camera so that the flash lampface is at the top when taking a horizontal photo.
- Do not take photos using the flash feature in locations where flash photography is forbidden.
- Do not grasp the lens barrel when holding the camera. The finished photos may be adversely affected.
- When looking through the viewfinder, ensure the  mark in the viewfinder is visible in the center of your subject.
- Be careful not to touch or otherwise obstruct the lens when you press the shutter button.
- When taking photos in a dark setting, hold the camera firmly or use a tripod or other surface to prevent blurring, as the shutter speed may be slow.

### Distances for Shooting

- In Normal mode, take a photo at a distance of at least 23.6 in. (0.6 m) from the subject. The effective flash range is up to approximately 8.9 ft (2.7 m).

## Self-timer lamp status and error solutions

Self timer lamp status	Description
Self-timer light on (7 sec) → Self-timer light blinks (3 sec)	The self-timer is set and will notify you when it will take a photo. Photo is taken immediately after the Self-timer light has blinked for 3 seconds.
Self-timer lamp flashes. The film counter display on the Mode indicator flashes "E".	An error has occurred. <ul style="list-style-type: none"> <li>• Film is jammed.</li> <li>• Lens dial position is incorrect.</li> <li>• Other errors</li> </ul> If this continues, contact a FUJIFILM authorized dealer for assistance.
Self-timer lamp flashes. Battery level display flashes on the Mode indicator.	Battery temperature is abnormal. <ul style="list-style-type: none"> <li>• The film counter display on the Mode indicator flashes "L": Low temperature abnormality</li> <li>• The film counter display on the Mode indicator flashes "H": High temperature abnormality</li> </ul>

## Troubleshooting

Main errors	Causes and solutions
Battery icon on the Mode indicator flashes.	The battery is low. Charge the battery.
The film is jammed.	Do not pull out the film. Remove the battery, charge it and then put it back into the camera. It may be possible to eject the film after these steps are taken. If this continues, contact a FUJIFILM authorized dealer for assistance.

Battery and Charger Errors	Causes and solutions
The battery drains too fast.	Are the battery terminals dirty? Wipe the battery terminals with a clean, dry cloth. Have you been using the same battery for a long time? The battery may be at the end of its lifespan. Please replace the battery with a new one.
Charging does not start.	Are the charger, USB Type C cable, and battery connected correctly? Please check before charging.
Charging takes a long time.	Are you charging in a very cold or hot place? Charging time may take longer at low or high temperatures.
The charging lamp blinks during charging and charging is not possible.	Is the battery temperature too high or too low? Wait until the battery temperature stabilizes before re-attempting to charge.

## IMPORTANT SAFETY NOTICE

- Do not use this product and its accessories for a purpose other than taking photos.
- This product has been designed with safety in mind, but please read the following safety precautions carefully and then use the product correctly.
- After reading this Quick Start Guide, be sure to keep it in an easy-to-access place where you can refer to it whenever necessary.





### WARNING

This symbol indicates danger, which could result in injury or death. Please follow these instructions.

### CAUTION

This indicates a matter that may lead to injury or physical damage if ignored or incorrectly handled. Please follow these instructions.



### WARNING

-  Except as described to remove the battery, never attempt to take this product apart. Electric shock may occur.
-  Do not touch this product if the inside of it becomes exposed due to dropping, etc. This product has high-voltage circuitry that may cause injury or electric shock.
-  If you notice anything abnormal, such as the camera (battery) becoming hot, emitting smoke, or making a burning smell, remove the battery immediately. Fire or burns may occur (be careful not to burn yourself when removing the battery).
-  Never take flash photographs of people riding bicycles, driving cars, skateboarding, riding a horse and the like. The flash can startle, distract and/or frighten people or animals and can otherwise cause an accident.



- ⚠ If you drop the camera in water or if water or a piece of metal or other foreign object gets inside, remove the battery immediately. Heat generation or fire may occur.
- ⚠ Do not use this camera in places where there is flammable gas or near gasoline, benzine, paint thinner or other unstable substances which can give off dangerous vapors. Use in such environments could result in explosion or fire.
- ⚠ Keep the product out of the reach of infants and small children. Injury may occur.
- ⚠ Do not disassemble, heat the battery, throw it in a fire, or put it in an electrical short circuit. The battery may rupture.
- ⚠ Do not use the battery except as specified and do not use any battery other than the one supplied with the camera. Heat generation or fire may occur if another battery is used.
- ⚠ Keep battery out of the reach of infants. An infant may accidentally swallow a battery. In the event that a battery is swallowed, seek medical attention immediately.

#### **CAUTION**

- ⚠ If the camera is not functioning correctly, contact a Fujifilm customer service or repair center. To avoid injury, do not attempt to repair this product yourself.
- ⚠ Do not touch any parts within the inside of the back cover. This may cause injury or malfunction.
- ⚠ Do not handle this product with wet hands. Electric shock may occur.
- ⚠ Do not cover or wrap the camera in a cloth or blanket. This can cause heat to build up and distort the casing or cause a fire.
- ⚠ Using a flash too close to a person's eyes may, for the short term, affect their eyesight. Take care when taking photos of infants and young children.
- ⚠ Make sure that the battery  and  polarities are correct. Damage to surrounding area may occur if the camera is damaged or if battery fluid leaks out.
- ⚠ Do not touch moving parts inside the camera. You may be injured.

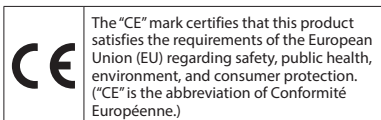

- Legally required regulation compliance displays are located on the inside of the back cover of the camera.

### ■ Handling of the Camera

1. The camera is a precision instrument so do not get it wet, drop it, or subject it to shock. Also, do not place the camera where it will be exposed to sand or dirt.
2. Do not use solvent such as paint thinner or alcohol to wipe off dirt. Use a dry clean cloth.
3. Any dirt or dust in the film chamber will affect the finish of the print. Do not allow the film chamber to get dirty or dusty.
4. Do not leave the camera in a closed motor vehicle, another hot place, a humid place, on the beach, etc. for a long period of time.
5. Gas containing moth repellent may adversely affect the camera and INSTAX MINI instant film. Avoid keeping the camera and INSTAX MINI instant film in a chest of drawers, etc. with mothballs.
6. The operating temperature range of this camera is 41°F (+5°C) to 104°F (+40°C).
7. When taking photos, please be careful not to violate the rights of others, such as copyright, image rights, and privacy, or violate public order. Any act that violates the rights of others, or is contrary to public order or morals, or constitutes a nuisance, is subject to legal penalties and claims for damages.
8. This camera is for general household use. It is not suitable for commercial photography and other applications where a large number of prints are desired.
9. Before using a commercially available strap, check the strength of the strap. Be especially careful when using a strap for mobile phones and Smartphones because such straps are made for lightweight devices. Use of the provided shoulder strap is recommended.
10. If you are not using your camera for a period of time, unload the battery and keep it where it will avoid moisture, heat and dust.
11. Remove soil and dust from the viewfinder window, etc. with an air blower and by wiping gently with a piece of soft cloth.

### ■ Cautions During Printing



### ■ Handling of INSTAX MINI Instant Film and Photos

For details on the handling of film and photos, see the instructions written on the FUJIFILM INSTAX MINI instant film package.

1. Keep film in a cool place. In particular, do not leave film in an extremely hot place, such as in a closed motor vehicle, for a long period of time.
2. Do not make a hole in film or tear or cut film. Do not use damaged film.
3. Use film as soon as possible after inserting it in the camera.
4. If film has been kept in a place where the temperature is extremely low or high, allow it to become accustomed to a normal temperature before taking photos.
5. Be sure to use the film before the expiration or "Use Before" date on the instant film package.
6. Avoid checked luggage inspection at the airport and other strong X-ray exposure. Unused film is susceptible to the effect of fogging, etc. We recommend that you carry film onto aircraft in carry-on luggage (check with the relevant airport for more information).
7. Avoid exposing instant photos to strong light, and store them in a cool and dry place.
8. Do not cut, peel apart or puncture new or newly used instant print film. Film contains a small amount of highly caustic paste; paste can remain active up to 10 minutes after instant photo ejects. Be especially careful not to let infants or pets put the film into their mouth. Paste should not come into contact with skin or clothes.
9. If you accidentally touch the paste of unused INSTAX MINI instant print film, immediately wash it off with plenty of water. If the paste comes into contact with the eyes or mouth, wash the area and then seek medical attention. The alkalinity of INSTAX MINI

instant film will weaken approximately 10 minutes after the instant photo is ejected from the camera.

10. Do not store instant photos in a sealed bag, as this may cause discoloration.
11. Do not touch the image during development time

■ **Cautions on Handling of INSTAX MINI Instant Film and Finished Photos**

For details, see the instructions of FUJIFILM INSTAX MINI instant film.

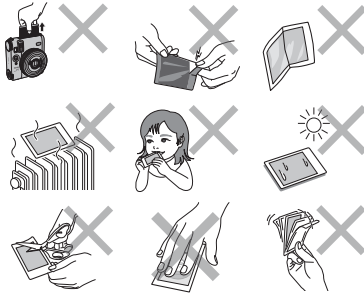

**For customers in the USA:**

**FCC Statement**

This device complies with part 15 of the FCC Rules. Operation is subject to the following two conditions: (1) this device may not cause harmful interference, and (2) this device must accept any interference received, including interference that may cause undesired operation.

**CAUTION**

This equipment has been tested and found to comply with the limits for a Class B digital device, pursuant to Part 15 of the FCC Rules.

These limits are designed to provide reasonable protection against harmful interference in a residential installation. This equipment generates, uses, and can radiate radio frequency energy and, if not installed and used in accordance with the instructions, may cause harmful interference to radio communications.

However, there is no guarantee that interference will not occur in a particular installation.

If this equipment does cause harmful interference to radio or television, which can be determined by turning the product off and on, the user is encouraged to try to correct the interference by one or more of the following measures:

- Reorient or relocate the receiving antenna.
- Increase the separation between the product and receiver.
- Connect the product into an outlet on a circuit different from that to which the receiver is connected.
- Consult the dealer or an experienced radio/TV technician for help.

Changes or modifications not expressly approved by Fujifilm responsible for compliance could void the user's authority to operate the equipment.

**For customers in Canada :**









**CAN ICES-003 (B)/NMB-003 (B)**





This Class B digital apparatus complies with Canadian ICES-003.

## Handling the Battery

### WARNING

This symbol indicates danger, which could result in injury or death. Please follow these instructions.

-  Do not use the battery except as specified. Load the battery as shown by the indicator.
-  Do not heat, change or take apart the battery. Do not drop or subject the battery to impact. Do not shortcircuit the battery. Do not store the battery with metallic products. Do not charge the battery using a charger other than a specified one. Any of these actions can cause the battery to burst or leak and cause fire or injury as a result.
-  Do not use voltages other than the power supply voltage shown. The use of other power sources can cause a fire.
-  If the battery leaks and fluid gets in contact with your eyes, skin or clothing, flush the affected area with clean water and seek medical attention or call an emergency number right away.
-  There is a risk of explosion if battery is replaced by an incorrect type. Dispose of used battery according to the instructions.
-  Dispose of used battery according to the instructions. When discarding, cover the battery terminals with insulation tape. Contact with other metallic objects or battery could cause the battery to ignite or burst.
-  When you are cleaning the camera or you do not plan to use the camera for an extended period, remove the battery. Failure to do so can cause a fire or electric shock.
-  If a problem arises, turn the camera off and remove the battery. Continued use of the camera when it is emitting smoke, is emitting any unusual odor, or is in any other abnormal state can cause a fire or electric shock. Contact your FUJIFILM dealer.

-  Do not disassemble, heat the battery, throw it in a fire, or put it in an electrical short circuit. The battery may rupture.
-  Do not use the battery except as specified. Heat generation or fire may occur if another battery is used.
-  Keep battery out of the reach of infants. An infant may accidentally swallow a battery. In the event that a battery is swallowed, seek medical attention immediately.
-  Make sure that the battery  $\oplus$  and  $\ominus$  polarities are correct. Damage to surrounding area may occur if the camera is damaged or if battery fluid leaks out.

### The Battery

The following describes the proper use of the battery and how to prolong its life. Incorrect use can shorten battery life or cause leakage, overheating, fire, or explosion.

The battery is not charged at shipment. Charge the battery completely before use.

#### ■ Notes on the Battery

The battery gradually loses its charge when not in use. Charge the battery one or two days before use.

Battery life can be extended by turning the camera off when not in use.

Battery capacity decreases at low temperatures; a depleted battery may not function when cold. Keep a fully charged spare battery in a warm place and exchange as necessary, or keep the battery in a warm place and insert it in the camera only when shooting. Do not place the battery in direct contact with hand warmers or other heating devices.

#### ■ Charging the Battery

Charge the battery using the supplied USB Type C cable. Charging times will increase at ambient temperatures below +50 °F (+10 °C) or above +95 °F (+35 °C). Do not attempt to charge the battery at temperatures above +104 °F (+40 °C); at temperatures below +41 °F (+5 °C), the battery will not charge.

Do not attempt to recharge a fully charged battery. The battery does not however need to be fully discharged before charging.

The battery may be warm to the touch immediately after charging or use. This is normal.

#### ■ Battery Life

At normal temperatures, the battery can be recharged about 300 times. A noticeable decrease in the length of time the battery will hold a charge indicates that it has reached the end of its service life and should be replaced. Obtain replacement battery only from Fujifilm.

#### ■ Storage

Performance may be impaired if the battery is left unused for extended periods when fully charged. Deplete the battery fully before storing it.

If the camera will not be used for an extended period, remove the battery and store it in a dry place with an ambient temperature of from +59 °F to +77 °F (+15 °C to +25 °C). Do not store in locations exposed to extreme temperatures.

#### ■ Cautions: Handling the Battery

- Do not affix stickers or other objects to the battery.
- Do not tear or peel off the external battery label.
- Keep the battery terminals clean.
- The battery and camera body may become warm to the touch after extended use. This is normal.

## Notes on Disposing of the Camera

EN

### Proper Disposal – US, Canada and Latin America



Disposal of Electric and Electronic Equipment in Private Households  
Disposal of used Electrical & Electronic Equipment  
(Applicable in the European Union and other European countries with separate collection systems)

This symbol on the product, or in the User Guide, Quick Start Guide, and in the limited product warranty, and/or on its packaging indicates that this product shall not be treated as household waste.

Instead it should be taken to an applicable collection point for the recycling of electrical and electronic equipment. By ensuring this product is disposed of correctly, you will help prevent potential negative consequences to the environment and human health, which could otherwise be caused by inappropriate waste handling of this product. The recycling of materials may help to conserve natural resources.

For more detailed information about recycling of this product, please contact your local city recycling office, your household waste disposal service or the authorized FUJIFILM dealer from which you purchased the product. For proper disposal in the United States at product end-of-life, please contact 1-800-800-3854 Option #1 INSTAX. For proper disposal in Canada at product-end-of-life, please contact 1-800-461-0416.

For proper disposal in Latin America at product end-of-life, please contact your local FUJIFILM distributor or dealer for disposal instructions.

## Specifications

Film used	FUJIFILM INSTAX MINI instant film (sold separately)
Photo picture size	2.4 in. × 1.8 in. (62 mm × 46 mm)
Lens	Retractable lens, 2 components, 2 elements, f = 60 mm, 1:12.7
Viewfinder	Real image finder, 0.37×, with target spot Features parallax correction function for Macro mode
Shooting range	Manual 3-point switching type (0.3m to 0.6m/0.6m to 3.0m/3.0m and beyond) Shooting range: 0.3m and beyond
Shutter	Programmed electronic shutter 1.8 to 1/400 seconds. Bulb mode (opening time max. 10 seconds) Shutter button (vertical shooting/horizontal shooting)
Exposure control	Automatic: LV 5.0 to 14.8 (ISO 800) Exposure compensation (shading control): -5/3EV, -2/3EV, +2/3EV, +1EV
Film ejection	Automatic
Film developing time	Approx. 90 seconds (varies depending on the ambient temperature)

Flash	Automatic flash (automatic light adjustment) Indoor mode (slow synchro flash), Fill-in flash, Flash off, Red-eye removal, Charging time: within 6.5 seconds (when using a fully-charged battery), Effective flash range: 11.8 in. (0.3 m) to 8.9 ft (2.7 m)
Power supply	Battery NP-70S (1), capacity: approx. 10 INSTAX MINI instant film packs of 10 exposures each (100 exposures) before charging (depends on usage conditions)
Auto power off time	After approximately 5 minutes
Self-timer	Electronic operating time: approximately 10 seconds
Mode indicator	Mode indicator shooting modes (Indoor, Sports, Double exposure, Bulb) Flash control mode Self-timer mode Battery level Color effect Film counter (remaining number of shots left)
Other	Tripod mount (tripod sold separately), Manual vignette switch
Dimensions	4.07 in. × 4.63 in. × 2.36 in. / 103.5 mm × 117.5 mm × 60 mm (excluding protrusions)
Weight	0.75 lbs (340 g) without battery and instant film loaded, and without shoulder strap attached

**Rechargeable battery NP-70S**

Nominal voltage	DC 3.6V
Nominal capacity	680mAh
Operating temperature	41 °F (+5 °C) to 104 °F (+40 °C)
External dimensions	1.36 in. x 1.61 in. x 0.22 in. / 34.5 mm x 41 mm x 5.5 mm (width x height x depth)
Weight	0.03 lbs (14.5 g)

**Battery charger BC-70C**

Rated input	DC 5.1V 530mA max
Rated output	DC 4.2V 550mA max
Compatible battery	FUJIFILM rechargeable lithium-ion battery NP-70S
Charging time	1 to 2 hours
Operating temperature	41 °F (+5 °C) to 104 °F (+40 °C)
External dimensions	1.89 in. x 2.99 in. x 0.59 in. / 48 mm x 76 mm x 15 mm (width x height x depth)
Weight	Approx. 0.11 lbs / 50 g (body only)

Specifications and performance are subject to change without notice.



A lithium ion battery that is recyclable powers the product you have purchased. Please call 1-800-8-BATTERY for information on how to recycle this battery.

The symbols on the product (including the accessories) represent the following:

	AC
	DC

**Information for Fujifilm in the United States**

FUJIFILM North America Corp.  
200 Summit Lake Drive  
Valhalla, New York 10595, USA  
1-800-800-3854 Option #1 INSTAX

**Information for Fujifilm in Canada**

FUJIFILM Canada Inc.  
600 Suffolk Court  
Mississauga, Ontario L5R 4G4, Canada  
1-800-461-0416

FUJIFILM, INSTAX, INSTAX MINI and INSTAX MINI 99 are trademarks of FUJIFILM Corporation and its affiliates.

© 2024 FUJIFILM Corporation. All rights reserved.





## Avant l'utilisation

Avant d'utiliser l'appareil photo, assurez-vous d'avoir les accessoires suivants :

### Accessoires fournis

- Courroie

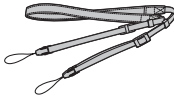

- Chargeur de batterie BC-70C



- Support de base avec fixation pour trépied (trépied vendu séparément)

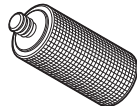

- Câble USB de type C pour chargeur de batterie

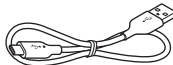

(BO38A34001)

- Batterie lithium-ion rechargeable NP-70S

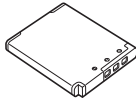

- Positionnez la courroie sur l'épaule, pas autour du cou.
- Veillez à ce que la courroie ne soit pas devant la fente d'éjection du film.
- La batterie n'a pas été complètement chargée en usine. Assurez-vous de charger la batterie avant d'utiliser l'appareil photo.
- Quand vous utilisez votre appareil photo instantané INSTAX MINI 99 avec un trépied et que vous chargez ou déchargez un film instantané INSTAX MINI, veuillez utiliser le support de base avec fixation pour trépied fourni.

Ce guide de démarrage rapide fournit un guide rapide pour l'utilisation de l'appareil photo instantané INSTAX MINI 99. Pour un guide complet de l'appareil photo instantané INSTAX MINI 99, veuillez consulter le site web suivant et télécharger le guide de l'utilisateur (version complète).  
<https://instax.com/mini99/en/support/>

Vous pouvez également scanner le code QR suivant avec votre smartphone pour télécharger la version complète du Guide de l'utilisateur.



Le texte QR Code lui-même est une marque déposée et un mot-symbole de Denso Wave Incorporated.

## Noms des pièces

FR

### Avant

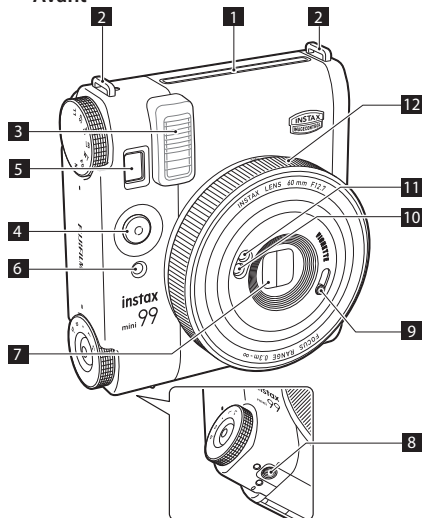

**1** Fente d'éjection du film

Le film exposé est éjecté par la fente d'éjection pendant l'impression.

**2** Œillet pour courroie

Passez le cordon de la courroie fournie dans l'œillet pour courroie de façon à l'attacher à l'appareil photo.

### Arrière

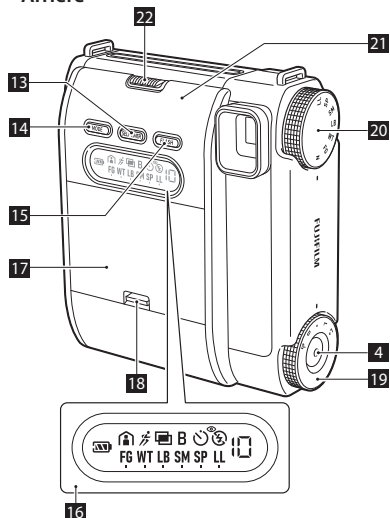

**3** Flash

L'activation du flash dépend du réglage.

**4** Déclencheur

Appuyez sur le bouton de l'obturateur pour prendre une photo.

**5. Visueur**

Ceci est une fenêtre de visualisation permettant de vérifier la composition de votre image avant la prise de vue. Lorsque vous regardez dans le viseur, placez le repère  visible dans le viseur, au centre de votre sujet pour de meilleurs résultats.

**6. Voyant du retardateur**

Le voyant du retardateur clignote quand vous prenez une photo en utilisant le retardateur.

**7. Objectif/Couvre-objectif**

Ceci est l'objectif de l'appareil photo. Pendant la prise de vue, vérifiez que vos doigts ne masquent pas l'objectif.

**8. Fixation pour le trépied**

Vous pouvez fixer un trépied (vendu séparément) dans ce trou fileté.

**9. Bouton manuel de vignette**

Ce bouton permet d'utiliser le mode vignette. Il peut être activé ou désactivé. Pour plus de détails, voir page 33.

**10. Capteur de flash**

Capteur de lumière flash.

**11. Capteur de lumière AE**

Capteur détectant la luminosité ambiante.

**12. Molette de l'objectif**

Tournez la molette de l'objectif pour la mise sous tension. Vous pouvez la régler en mode paysage ou en mode macro selon la longueur de focale.

**13. Bouton du RETARDATEUR**

Quand vous appuyez une fois sur le bouton du RETARDATEUR, l'icône du retardateur s'affiche sur l'indicateur de mode. Quand vous appuyez sur le bouton de l'obturateur dans cet état, le voyant du retardateur s'allume pendant environ 7 secondes puis il clignote pendant environ 3 secondes avant la prise de vue.

**14. Bouton MODE**

Vous pouvez modifier le mode de prise de vue. À chaque appui sur le bouton MODE à partir de « Normal (Pas d'affiche) », le mode change de la façon suivante sur l'indicateur de MODE : « Intérieur » → « Sports » → « Double exposition » → « Éclairage ».

**15. Bouton FLASH**

Vous pouvez sélectionner les fonctions du flash. À chaque fois que vous appuyez sur le bouton du flash à partir de « Pas d'affichage (automatique) », le mode passe de « Flash forcé » → « Suppression effet yeux rouges » → « Flash désactivé » sur l'indicateur de mode.

**16. Indicateur de mode**

Les icônes affichées dépendent de l'opération effectuée comme indiqué au point **14** ci-dessus.

**17. Couvercle de la batterie**

Il s'agit du couvercle du compartiment de la batterie. La batterie doit être complètement chargée avant de charger la cassette de film instantané INSTAX MINI (vendue séparément).

**18. Verrou du couvercle de la batterie**

Déverrouillez et ouvrez le couvercle en relevant le levier.

**19. Molette de contrôle de la luminosité**

En tournant la molette vous pouvez sélectionner 5 niveaux de luminosité.

**20. Molette d'effet couleur**

En tournant la molette vous pouvez sélectionner 6 niveaux différents d'effet couleur.

**21. Porte du film**

Ceci est la porte permettant de charger et décharger les cassettes de film instantané INSTAX MINI.

**22. Verrou de la porte du film**

Il s'agit d'un fermoir évitant l'ouverture de la porte. Faites coulisser le verrou de la porte pour déverrouiller la porte du film de façon à pouvoir ouvrir le couvercle.

## Charge de la batterie

FR

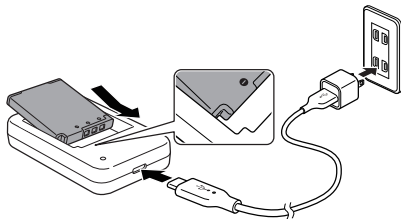

- 1 Glissez la batterie dans le chargeur. Vérifiez le sens de la batterie en fonction de la forme du chargeur.
- 2 Connectez le chargeur, le câble USB type C et l'adaptateur de conversion (vendu séparément) comme indiqué. Quand la connexion est terminée, la charge démarre. \* Remarque : l'adaptateur de conversion n'est pas inclus mais il est vendu séparément.

- Le temps de charge est d'environ 1 à 2 heures.
- Quand la charge démarre, le voyant rond du chargeur s'allume.
- La durée de la charge peut prendre plus longtemps si la température est basse ou élevée.

### ■ Indication d'état de la charge

Pendant la charge	La LED s'allume en orange.
Charge terminée	La LED s'allume en vert.
Erreur de charge	La LED clignote en orange.

## Insertion de la batterie

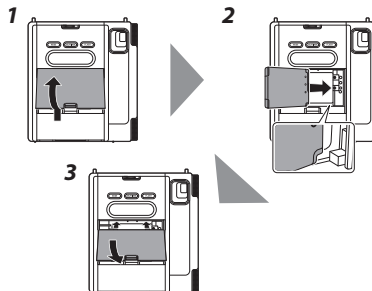

Poussez le verrou du couvercle de batterie et retirez le couvercle de batterie. Alignez correctement la batterie de sorte que les indentations latérales de la batterie correspondent aux bornes à l'intérieur du logement (comme indiqué ci-dessus). Glissez la batterie à l'intérieur de la gauche vers la droite et fermez le couvercle.

### Vérification du niveau de la batterie

Vous pouvez vérifier la charge restante de la batterie grâce à l'icône de batterie sur l'indicateur de mode.

icône de la batterie	État de la batterie
	La batterie est complètement chargée.
	La capacité de la batterie devient basse.
	La capacité de la batterie est très basse.
	La batterie est complètement déchargée.

## Prise de photos

1

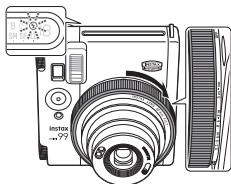

Tournez la molette de l'objectif pour la mise sous tension. L'icône de la batterie, le compteur de film et les effets couleur (si réglé) s'allument sur l'indicateur de mode. \* L'icône du flash (illustré ci-dessus) clignote. Pendant le clignotement, le flash est en charge et n'est pas disponible pour la prise de vue.

2



Pour une prise de vue verticale, tournez l'appareil photo verticalement et utilisez le bouton d'obturateur sur l'avant de l'appareil photo.



Pour une prise de vue horizontale, utilisez le bouton d'obturateur situé sur le côté de l'appareil photo.

Vérifiez la composition et appuyez sur le bouton de l'obturateur.

3

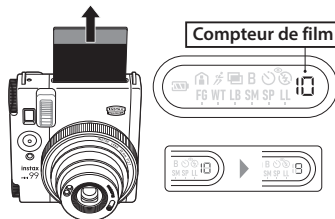

Le chiffre du compteur de film sur l'indicateur de mode décroît en ordre numérique, en décomptant à partir de « 10 » à chaque photo prise. « 0 » s'affiche lorsque le film est terminé et après l'utilisation de la dernière feuille de film (c'est-à-dire après la prise de la 10ème photo).

4



• Le temps de développement du film est d'environ 90 secondes. (Le temps varie en fonction de la température ambiante.)

Lorsque le bruit de l'éjection du film s'arrête, saisissez le bord du film éjecté et retirez la photo de l'appareil.

- Veillez à ce que votre doigt et/ou la courroie ne couvre pas le capteur de du flash, le capteur de lumière AE, la fenêtre du flash, l'objectif ou la fente d'éjection du film. (Voir pages 26-27 pour connaître l'emplacement de ces fonctions sur le corps de l'appareil photo).
- Quand vous regardez dans le viseur, assurez-vous que le repère  du viseur est visible au centre de votre sujet (voir page 35 pour plus de détails).
- Les ombres du viseur en mode macro n'affectent pas la prise de vue.

FR

## Prise de vue centrée sur le sujet

### Prise de vue dans les modes Standard, Paysage et Macro

FR

Vous pouvez modifier le mode de prise de vue en tournant la molette de l'objectif. Transition : Paysage → Standard → Macro.

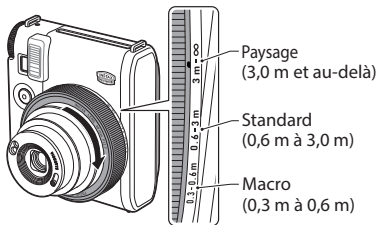

### Utilisation du retardateur

Prendre des photos avec le retardateur.



- 1 Appuyez une fois sur le bouton du retardateur. Le voyant du retardateur s'allume sur l'indicateur de mode.  
\* L'icône du retardateur ne s'affiche pas si aucune cassette de film n'est insérée.



- 2 Quand vous appuyez sur le bouton de l'obturateur, le voyant du retardateur reste allumé pendant environ 7 secondes. Ensuite le voyant clignote pendant environ 3 secondes puis la photo est prise.

30

## Prendre des photos avec le flash

Vous pouvez sélectionner une fonction spécifique du flash adaptée à votre environnement. Appuyez sur le bouton du flash pour sélectionner la fonction à utiliser, laquelle s'affiche sur l'indicateur de mode.

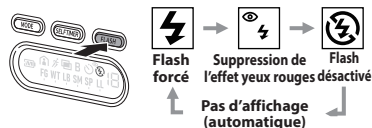

### ■ À propos des fonctions du flash

Pas d'affichage (automatique)

Réglage automatique de l'utilisation et de la luminosité du flash en fonction des conditions de la prise de vue.



Flash forcé

Sélectionnez quand vous voulez utiliser un flash quelle que soit la luminosité. En contre-jour, les détails du sujet apparaissent.



Suppression de l'effet yeux rouges

Sélectionnez lorsque vous voulez minimiser l'effet yeux rouges. Le flash se déclenche 3 fois (pré-illumination) avant la prise de vue.



Flash désactivé

Utilisez pour une prise de vue dans des endroits où l'emploi du flash est interdit ou si vous voulez prendre des photos sans flash.

- Quand clignote, veillez à ne pas flouter vos photos.
- Selon l'éclairage, la photo peut présenter une tonalité bleu-vert ou rougeâtre, ou peut ne pas avoir la luminosité correcte.

## Utilisation de divers paramètres

### Comment sélectionner le mode de prise de vue

Appuyez sur le bouton MODE.

L'icône du mode de prise de vue sélectionné s'allume sur l'indicateur de mode.



À chaque fois que vous appuyez sur le bouton MODE, le mode de prise de vue change comme suit.

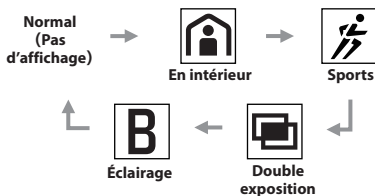

- Le réglage est maintenu après avoir appuyé sur le bouton de l'obturateur.
- Quand l'appareil photo est éteint, le mode revient à Normal (Pas d'affichage).

### ■ À propos des fonctions de prise de vue

Pas d'affichage

**Normal**

S'utilise pour une prise de vue normale. Le flash se déclenche ou la vitesse de l'obturateur se modifie automatiquement selon la luminosité.



**En intérieur**

Utilisez une vitesse lente d'obturateur pour illuminer l'arrière-plan dans des environnements faiblement éclairés.



**Sports**

Utilisez cette fonction lorsque vous voulez réduire le flou de sujets se déplaçant rapidement.



**Double exposition**

Deux photos sont combinées en une seule. Quand vous prenez la première photo, l'icône clignote. Prenez ensuite la deuxième photo.



**Éclairage**

L'obturateur reste ouvert pendant l'appui sur le bouton de l'obturateur (pour 10 secondes au maximum). S'utilise pour les prises de vue de nuit. L'utilisation d'une table ou d'un trépied (vendu séparément) est nécessaire pour stabiliser l'appareil photo.

FR

## Réglage de la luminosité

Vous pouvez modifier la luminosité de la photo. Tournez la molette de contrôle de luminosité et sélectionnez un réglage de luminosité.

FR Vous pouvez sélectionner de L+ à D- y compris le réglage normal.

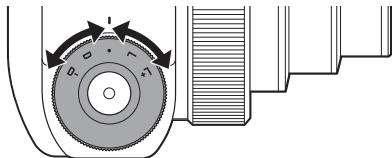

### ■ Réglage de la luminosité

**L+**

**Plus clair**

**L**

**Éclairer**

**●**

**Normal**

**D**

**Assombrir**

**D-**

**Plus sombre**

La photo sera plus lumineuse. Sélectionnez cette fonction si vous voulez avoir une image plus claire (plus lumineuse) qu'une image prise en mode L.

La photo sera plus lumineuse que le niveau de luminosité 'normal'. Sélectionnez « L » pour éclaircir la photo si la photo précédente était trop sombre.

Utilisez ce paramètre pour des images quotidiennes constamment éclairées.

La photo sera plus sombre que le niveau de luminosité 'normal'. Sélectionnez « D » pour assombrir la photo si la photo précédente était trop claire.

La photo sera plus sombre. Utilisez ce réglage lorsqu'il y a un risque de surexposition.

## Appliquer des effets couleur aux photos

En appliquant des effets couleur vous pouvez créer des photos d'apparence différente. Tournez la molette de l'effet couleur pour sélectionner 1 des 6 effets couleur fournis par le système d'éclairage LED intégré. L'effet sélectionné s'affiche sur l'indicateur de mode.

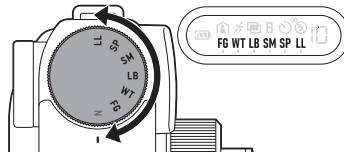

### ■ Descriptions de l'effet couleur

**FG**

**Vert délavé**

Le vert délavé ajoute un style filmographique classique à vos photos.

**WT**

**Ton chaud**

Utilisez ce mode pour ajouter de la chaleur et de l'émotion.

**LB**

**Bleu clair**

Le mode Bleu clair fournit un effet bleu clair aux tons froids à l'image créée.

**SM**

**Magenta doux**

Crée des images douces avec une nuance rougeâtre.

**SP**

**Sépia**

Crée des images au ton jauni pour une apparence intemporelle.

**LL**

**Rayon de lumière**

Ajoute un effet théâtral d'un rayon de lumière à vos photos.

Selon les conditions de prise de vue, l'effet de la lumière LED intégrée peut ne pas s'étendre aux quatre coins de la photo.



## Prise de vue en mode vignette

L'appareil photo est équipé d'un mode vignette qui diminue l'ouverture de l'objectif et vous permet de prendre des photos avec une lumière périphérique réduite. Vous pouvez prendre des photos artistiques qui mettent en valeur le centre de l'image et assombrissent les bords de la photo.

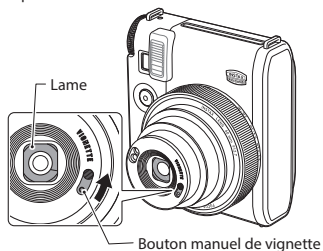

**Vignette désactivé**



**Vignette activé**



Lorsque vous faites coulisser le Bouton manuel de vignette, les lames situées à l'intérieur de l'objectif ressortent. La fonction Vignette s'applique à toutes les photos prises dans ce mode.

\* Le mode vignette peut ne pas produire l'effet recherché dans toutes les conditions de prise de vue.

FR

! Veillez à ne pas toucher les lames à l'intérieur de l'objectif quand l'objectif est en saillie.

## Fonctions disponibles dans chaque mode de prise de vue

Le tableau ci-dessous indique les fonctions disponibles dans chaque mode de prise de vue.

■ Standard (0,6 m à 3,0 m), Paysage (3,0 m et au-delà)

✓: Disponible, ■: Non disponible

FR

							*2			Effet couleur
Par défaut*1	✓	✓	✓	✓	✓	✓	✓	✓	✓	✓
	✓	✓	✓	✓	✓	✓	✓	■	✓	✓
	✓	✓	✓	✓	✓	✓	✓	■	✓	✓
	✓	✓	✓	✓	✓	✓	✓	✓	✓	✓*4
<b>B</b> *5	✓*7	✓*7	✓*6	✓*7	✓*7	✓	✓	✓*8	■	✓

■ Macro (0,3 m à 0,6 m)

							*2			Effet couleur
Par défaut*1	✓	✓	✓	✓	*3	✓	✓	✓	✓	✓
	■	■	■	■	■	■	■	■	■	■
	■	■	■	■	■	■	■	■	■	■
	✓	✓	✓	✓	*3	✓	✓	✓	✓	✓*4
<b>B</b> *5	✓*7	✓*7	✓*6	✓*7	*3	✓	✓	✓*8	■	✓

\*1 « Par défaut » signifie en mode normal (pas d'affichage).

\*2 Le flash se déclenche quelle que soit la luminosité.

\*3 Devient mode L quand le mode Macro est sélectionné.

\*4 En double exposition, les LED de l'effet couleur s'allument une seule fois, soit pendant la première exposition, soit pendant la deuxième.

\*5 Le flash automatique n'est pas disponible en mode Éclairage.

\*6 Flash désactivé, flash forcé et suppression effet yeux rouges sont disponibles.

\*7 Flash forcé et suppression effet yeux rouges sont disponibles.

\*8 « Flash désactivé » peut être sélectionné uniquement si la luminosité est réglée sur le réglage Normal.

## Précautions pour prendre des photos

### Précautions pour tenir l'appareil photo



Manière correcte de tenir l'appareil photo



Ne couvrez pas le capteur du flash ni le capteur de lumière AE avec votre doigt en prenant une photo.



Ne couvrez pas la fenêtre du flash avec votre doigt.

- Veillez à ce que votre doigt et/ou la courroie ne couvre pas le capteur de du flash, le capteur de lumière AE, la fenêtre du flash, l'objectif ou la fente d'éjection du film. Voir pages 26-27 pour connaître l'emplacement de ces fonctions sur le corps de l'appareil photo.
- Tenez l'appareil photo de manière à ce que la fenêtre du flash se trouve en haut lorsque vous prenez une photo horizontale.
- Ne prenez pas de photos à l'aide du flash dans des endroits où la photographie au flash est interdite.
- Ne saisissez pas le cylindre de l'objectif lorsque vous tenez l'appareil, au risque d'affecter négativement vos photos.
- Quand vous regardez dans le viseur, assurez-vous que le repère  du viseur est visible au centre de votre sujet.
- Faites attention à ne pas toucher ou obstruer l'objectif quand vous appuyez sur le déclencheur.
- Pour prendre des photos dans un environnement sombre, tenez fermement l'appareil photo, ou utilisez un trépied ou une autre surface de façon à éviter un flou dû à la vitesse d'obturation réduite.

### Distances de prise de vue

- En mode normal, prenez une photo à une distance d'au moins 0,6 m (23,6 po) du sujet. La portée efficace du flash est d'environ 2,7 m (8,9 pi).

## État du voyant du retardateur et correction des erreurs

État du voyant du retardateur	Description
Le retardateur s'allume (7 s) → Le retardateur clignote (3 s)	Le retardateur est réglé et vous avertit au moment de prendre la photo. La photo est prise immédiatement après que le voyant du retardateur ait cligné pendant 3 secondes.
Le voyant du retardateur clignote. Sur l'indicateur de mode, « E » clignote sur l'affichage du compteur du film.	Une erreur s'est produite. <ul style="list-style-type: none"> <li>• Le film est coincé.</li> <li>• La position de la molette de l'objectif est incorrecte.</li> <li>• Autres erreurs</li> </ul> Si cela continue, contactez un revendeur FUJIFILM autorisé pour vous faire aider.
Le voyant du retardateur clignote. L'affichage du niveau de la batterie clignote sur l'indicateur de mode.	La température de la batterie est anormale. <ul style="list-style-type: none"> <li>• Sur l'indicateur de mode, « L » clignote sur l'affichage du compteur du film : Anomalie de température basse</li> <li>• Sur l'indicateur de mode, « H » clignote sur l'affichage du compteur du film : Anomalie de température élevée</li> </ul>

FR

## Dépannage

Principales erreurs	Causes et solutions
L'icône de la batterie sur l'indicateur de mode clignote.	La batterie est faible. Chargez la batterie.

Le film est coincé.	Ne tirez pas sur le film. Retirez la batterie, chargez-la puis remettez-la dans l'appareil photo. Il peut être possible d'éjecter le film après avoir pris ces mesures. Si cela continue, contactez un revendeur FUJIFILM autorisé pour vous faire aider.
---------------------	---

Erreurs de la batterie et du chargeur	Causes et solutions
La batterie s'épuise trop rapidement.	Les bornes de la batterie sont-elles sales ? Essuyez les bornes de la batterie avec un tissu propre et sec. Utilisez-vous la même batterie depuis longtemps ? La batterie peut être en fin de vie. Veuillez remplacer la batterie par une neuve.
La charge ne commence pas.	Le chargeur, le câble USB type C et la batterie sont-ils connectés correctement ? Veuillez vérifier avant la charge.
La charge prend longtemps.	La charge est-elle effectuée dans un endroit trop chaud ou trop froid ? La durée de la charge peut prendre plus longtemps si la température est basse ou élevée.
Le voyant de charge clignote pendant la charge et la charge est impossible.	La température de la batterie est-elle trop élevée ou trop basse ? Attendez que la température de la batterie se stabilise avant d'essayer de charger à nouveau.

## AVIS DE SÉCURITÉ IMPORTANT

- N'utilisez pas ce produit et ses accessoires à des fins autres que la prise de photos instantanées.
- Ce produit a été conçu dans un souci de sécurité, mais veuillez lire attentivement les précautions de sécurité suivantes et utiliser le produit correctement.
- Après avoir lu ce Guide de démarrage rapide, veuillez à le conserver dans un endroit facile d'accès pour pouvoir le consulter à tout moment, si nécessaire.

### AVERTISSEMENT

Ce symbole indique un danger, pouvant entraîner des blessures ou la mort. Veuillez suivre ces instructions.

### ATTENTION

Ceci indique un problème pouvant entraîner des blessures ou des dommages matériels s'il est ignoré ou en cas de manipulation incorrecte. Veuillez suivre ces instructions.

### AVERTISSEMENT

-  Sauf pour le retrait décrit de la batterie, n'essayez jamais de démonter ce produit. Une électrocution peut survenir.
-  Ne touchez pas ce produit si l'intérieur est exposé suite à une chute, etc. Ce produit comporte des circuits à haute tension qui peuvent provoquer une blessure ou un choc électrique.
-  Si vous remarquez quelque chose d'anormal, tel qu'un échauffement de l'appareil photo (batterie), des émissions de fumée ou des odeurs de brûlé, retirez immédiatement la batterie. Un incendie ou des brûlures peuvent se produire (faites attention de ne pas vous brûler lorsque vous retirez la batterie).
-  Ne prenez jamais de photos avec flash de personnes faisant du vélo, conduisant une voiture, faisant de la planche à roulettes, montant à cheval, etc. Le flash peut surprendre, distraire et/ou effrayer les personnes et les animaux et cela peut provoquer un accident.

- ⚠ Si vous laissez tomber l'appareil photo dans de l'eau ou si de l'eau, des morceaux de métal ou des corps étrangers y pénètrent, retirez immédiatement la batterie. Un dégagement de chaleur ou un incendie peut se produire.
- ⚠ N'utilisez pas cet appareil photo dans des endroits contenant des gaz inflammables ou à proximité d'essence, de benzine, de diluant pour peinture ou de toute autre substance instable pouvant émettre des vapeurs dangereuses. Son utilisation dans de tels environnements pourrait provoquer une explosion ou un incendie.
- ⚠ Gardez le produit hors de la portée des nourrissons et des jeunes enfants. Ils peuvent se blesser.
- ⚠ En ce qui concerne la batterie, ne la démontez pas, ne la chauffez pas, ne la jetez pas au feu et ne la court-circuitez pas. La batterie peut éclater.
- ⚠ Utilisez la batterie uniquement de la manière spécifiée et n'utilisez pas de batterie différente de celle qui est fournie avec l'appareil photo. La surchauffe ou un incendie peut se produire si une autre batterie est utilisée.
- ⚠ Gardez la batterie hors de la portée des jeunes nourrissons. Un nourrisson peut accidentellement avaler la batterie. En cas d'ingestion d'une batterie, consultez immédiatement un médecin.

### ⚠ ATTENTION

- ⚠ Si l'appareil photo ne fonctionne pas correctement, contactez un service client/centre de réparation Fujifilm. Pour éviter des blessures, n'essayez pas de réparer le produit vous-même.
- ⚠ Ne touchez pas les pièces à l'intérieur du compartiment arrière. Cela peut causer des blessures ou un dysfonctionnement.
- ⚠ Ne manipulez pas ce produit avec les mains mouillées. Une électrocution peut survenir.
- ⚠ Ne recouvrez pas et n'emballez pas l'appareil photo dans un tissu ou une couverture. Cela pourrait causer

une surchauffe et une déformation du boîtier ou entraîner un incendie.

- ⚠ L'utilisation d'un flash trop proche des yeux d'une personne peut à court terme affecter sa vue. Soyez prudent lorsque vous prenez des photos de nourrissons et de jeunes enfants.
- ⚠ Veillez à ce que les polarités ⊕ et ⊖ de la batterie soient correctes. L'environnement peut être altéré si l'appareil photo est endommagé ou si le liquide des piles fuit.
- ⚠ Ne touchez pas les pièces mobiles à l'intérieur de l'appareil photo. Vous pourriez vous blesser.

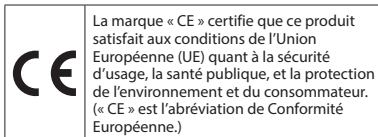

- Les marques de conformité à la réglementation légalement requises sont situées à l'intérieur du couvercle arrière de l'appareil photo.

## Manipulation

### ■ Maniement de l'appareil photo

1. L'appareil photo est un instrument de précision : ne le mouillez pas, ne le laissez pas tomber et ne le soumettez pas à des chocs. Ne placez pas non plus l'appareil photo dans un endroit où il peut se trouver exposé à du sable ou à de la poussière.
2. N'utilisez pas de solvant tel que du diluant à peinture ou de l'alcool pour enlever la saleté. Utilisez un chiffon propre et sec.
3. Toute salissure ou poussière dans le compartiment du film affecte la qualité d'impression. Protégez le compartiment du film contre les salissures ou la poussière.
4. Ne laissez pas l'appareil photo dans un véhicule fermé, dans un autre endroit chaud ou humide, sur la plage etc. pendant une période de temps prolongée.
5. Les gaz des produits antimites peuvent affecter négativement l'appareil photo et les films instantanés INSTAX MINI. Évitez de garder l'appareil photo et le film instantané INSTAX MINI dans une commode, etc. avec des boules de naphthaline.
6. La plage de température de fonctionnement de cet appareil photo est comprise entre 5 °C (41 °F) et 40 °C (104 °F).
7. Lorsque vous prenez des photos, veuillez faire attention à ne pas violer les droits d'autrui, tels que les droits d'auteur, le droit à l'image et à la vie privée ou à attenter à l'ordre public. Toute action violant les droits d'autrui, ou contraire à l'ordre public ou à la morale, ou qui constitue un désagrément, est passible de sanctions pénales et d'une demande de dommages-intérêts.
8. Cet appareil photo est conçu pour une utilisation domestique générale. Il n'est pas adapté à la photographie commerciale ni à d'autres applications donnant lieu à un grand nombre d'impressions.
9. Avant d'utiliser une courroie disponible dans le commerce, vérifiez sa solidité. Soyez particulièrement prudent lorsque vous utilisez une dragonne pour téléphone portable ou intelligent, car elle est conçue pour un appareil léger. Il est recommandé d'utiliser la bandoulière fournie.

10. Si vous n'utilisez pas votre appareil photo pendant un long laps de temps, retirez la batterie et conservez-la dans un endroit à l'abri de la chaleur, de la poussière et de l'humidité.
11. Enlevez la saleté et la poussière de la fenêtre du viseur, etc. avec un souffleur d'air et en essuyant doucement avec un chiffon doux.

### ■ Précautions lors de l'impression



### ■ Manipulation des films et photos instantanés INSTAX MINI

Pour plus de détails sur la manipulation du film et des photos, reportez-vous aux instructions imprimées sur l'emballage des films instantanés INSTAX MINI de FUJIFILM.

1. Gardez les films dans un endroit frais. Ne laissez surtout pas les films dans un endroit extrêmement chaud, par exemple une voiture fermée, pendant une longue période.
2. Ne percez pas, ne déchirez pas et ne coupez pas le film. N'utilisez pas de film endommagé.
3. Utilisez les films dès que possible après les avoir insérés dans l'appareil photo.
4. Si un film a été conservé dans un endroit où la température est très basse ou très élevée, amenez-le à température ambiante avant de prendre des photos.
5. Veillez à utiliser le film avant la date de péremption ou la date « Utiliser avant » indiquée sur l'emballage du film instantané.
6. Évitez de soumettre les films aux rayons des inspections de bagages à l'aéroport, ou à toute autre exposition puissante de rayons X. Un film inutilisé est sensible aux effets de buée, etc. Nous vous recommandons de transporter les films dans votre bagage à main en avion (vérifiez auprès de l'aéroport concerné pour plus d'informations).
7. Évitez d'exposer les photos instantanées à une lumière intense et stockez-les dans un endroit frais et sec.

8. Ne coupez pas, ne détachez pas et ne perforez pas un film instantané neuf ou nouvellement utilisé. Le film contient une petite quantité de colle hautement caustique; la colle reste active pendant au plus 10 minutes l'éjection d'une photo instantanée. Faites particulièrement attention à ce que les nourrissons ou les animaux domestiques ne mettent pas le film dans leur bouche. Assurez-vous également que la colle n'entre pas en contact avec la peau ou les vêtements.
9. Si vous touchez accidentellement la colle d'un film instantané INSTAX MINI non utilisé, nettoyez immédiatement la section touchée à grande eau. Si la colle entre en contact avec les yeux ou la bouche, nettoyez la section touchée et consultez un médecin. L'alcalinité d'un film instantané INSTAX MINI faiblit environ 10 minutes après l'éjection de l'appareil photo.
10. Ne rangez pas les photos instantanées dans un sac scellé, car cela pourrait provoquer une décoloration.
11. Ne touchez pas l'image pendant la durée du développement.

- **Précautions relatives à la manipulation des films instantanés INSTAX MINI et des photos terminées**  
Pour plus de détails, voyez les instructions pour les films instantanés FUJIFILM INSTAX MINI.



#### Pour les clients des États-Unis :

##### Déclaration de la FCC

Cet appareil est conforme à la section 15 de la réglementation de la FCC.

Le fonctionnement est soumis aux deux conditions suivantes :

- (1) Cet appareil ne doit pas causer d'interférences nuisibles et (2) Cet appareil doit accepter toutes les interférences reçues, y compris celles pouvant entraîner un fonctionnement non souhaité.

Pour plus d'informations, accédez au site Web ci-dessous. [http://www.fujifilm.com/products/instant\\_photo/cameras/instax\\_mini\\_99/](http://www.fujifilm.com/products/instant_photo/cameras/instax_mini_99/)

##### ATTENTION

Cet équipement a été testé et déclaré conforme aux limites imposées aux appareils numériques de classe B, conformément à la section 15 de la réglementation FCC.

Ces limites sont conçues pour fournir une protection raisonnable contre les interférences nuisibles dans une installation résidentielle.

Cet équipement génère, utilise et peut émettre une énergie de fréquence radio et, s'il n'est pas installé et utilisé conformément aux instructions, peut causer des interférences nuisibles aux communications radio.

Cependant, il n'y a aucune garantie que des interférences ne se produiront pas dans une installation particulière.

Si cet équipement cause des interférences nuisibles à la radio ou à la télévision, ce qui peut être déterminé en éteignant et en allumant l'appareil, nous conseillons à l'utilisateur d'essayer de corriger les interférences en prenant l'une ou plusieurs des mesures suivantes :

- Réorientez ou déplacez l'antenne de réception.
- Augmentez la distance entre le produit et le récepteur.
- Branchez le produit sur une prise d'un circuit différent de celui où le récepteur est connecté.
- Consultez le revendeur ou un technicien radio/TV expérimenté pour obtenir de l'aide.

Les changements ou modifications non expressément approuvés par Fujifilm, responsable de la conformité, pourraient annuler l'autorité de l'utilisateur à utiliser l'équipement.

#### Pour les clients au Canada :

##### CAN ICES-003 (B)/NMB-003 (B)









Cet appareil numérique de classe B est conforme à la norme canadienne NMB-003.

## Manipulation de la batterie





### AVERTISSEMENT

FR

Ce symbole indique un danger, pouvant entraîner des blessures ou la mort. Veuillez suivre ces instructions.

-  Utilisez la batterie uniquement de la manière spécifiée. Chargez la batterie comme indiqué par l'indicateur.
-  Ne chauffez pas, ne modifiez pas et ne démontez pas la batterie. Ne faites pas tomber la batterie et ne la soumettez pas à des chocs. Ne court-circuitez pas la batterie. Ne rangez pas la batterie avec des produits métalliques. Ne chargez pas la batterie à l'aide d'un chargeur autre que le chargeur spécifié. Chacun de ces actes peut provoquer l'explosion de la batterie ou une fuite et entraîner un incendie ou des blessures.
-  Utilisez uniquement la tension d'alimentation spécifiée. L'utilisation de sources d'alimentation différentes peut provoquer un incendie.
-  Si la batterie fuit ou si du liquide entre en contact avec vos yeux, votre peau ou vos vêtements, rincez la zone avec de l'eau propre et consultez un médecin ou appelez les urgences immédiatement.
-  La batterie peut exploser si elle est remplacée par une batterie de type incorrect. Mettez la batterie usagée au rebut en suivant les instructions.
-  Mettez la batterie usagée au rebut en suivant les instructions. Quand vous mettez la batterie au rebut, couvrez les bornes avec du ruban isolant. Le contact avec d'autres objets métalliques ou une autre batterie peut provoquer la mise à feu ou l'explosion de la batterie.
-  Lorsque vous nettoyez l'appareil photo ou que vous prévoyez de ne pas l'utiliser avant longtemps, retirez la batterie. Sinon un incendie ou une décharge électrique peut se produire.
-  En présence d'un problème, éteignez l'appareil photo et retirez la batterie. Si vous continuez à utiliser l'appareil photo alors qu'il émet de la fumée, une odeur

inhabituelle ou qu'il présente tout autre état anormal, un incendie ou une décharge électrique peut se produire. Contactez votre revendeur FUJIFILM.

-  En ce qui concerne la batterie, ne la démontez pas, ne la chauffez pas, ne la jetez pas au feu et ne la court-circuitez pas. La batterie peut éclater.
-  Utilisez la batterie uniquement de la manière spécifiée. La surchauffe ou un incendie peut se produire si une autre batterie est utilisée.
-  Gardez la batterie hors de la portée des jeunes nourrissons. Un nourrisson peut accidentellement avaler la batterie. En cas d'ingestion d'une batterie, consultez immédiatement un médecin.
-  Veillez à ce que les polarités  $\oplus$  et  $\ominus$  de la batterie soient correctes. L'environnement peut être altéré si l'appareil photo est endommagé ou si le liquide des piles fuit.

#### La batterie

Les instructions suivantes expliquent comment utiliser correctement la batterie et prolonger sa durée de vie. Une utilisation incorrecte peut raccourcir la durée de vie de la batterie ou provoquer une fuite, une surchauffe, un incendie ou une explosion.

La batterie n'est pas chargée au moment de l'expédition. Chargez complètement la batterie avant utilisation.

#### ■ Remarques sur la batterie

La batterie se décharge graduellement lorsqu'elle n'est pas utilisée. Chargez complètement la batterie un ou deux jours avant l'utilisation.

La durée de vie de la batterie peut être rallongée en éteignant l'appareil photo lorsqu'il n'est pas utilisé. La capacité de la batterie diminue quand la température est basse; une batterie épuisée peut ne pas fonctionner si elle est froide. Conservez une batterie de rechange complètement chargée dans un endroit tiède et échangez-les si nécessaire, ou conservez la batterie dans un endroit tiède et insérez-la dans l'appareil photo au moment de la prise de vue. Ne placez pas la batterie en contact direct avec des chauffe-mains ou autres dispositifs de chauffage.



### ■ Charge de la batterie

Chargez la batterie en utilisant le câble USB de type C fourni.

Les temps de charge augmentent lorsque la température ambiante est inférieure à +50 °F (+10 °C) ou supérieure à +95 °F (+35 °C). N'essayez pas de charger la batterie à des températures supérieures à +40 °C (+104 °F); si la température est inférieure à +5 °C (+41 °F) la batterie ne se charge pas.

N'essayez pas de recharger une batterie complètement chargée. Par contre la batterie n'a pas à être totalement épuisée avant d'être rechargée.

La batterie peut devenir chaude au toucher immédiatement après une charge ou une utilisation. C'est normal.

### ■ Autonomie de la batterie

À des températures normales, la batterie peut être rechargée environ 300 fois. Une diminution importante de l'autonomie de la batterie indique qu'elle a atteint la fin de sa durée de vie et qu'elle doit être remplacée.

La batterie de remplacement ne doit être obtenue qu'auprès de Fujifilm.

### ■ Remisage

Les performances peuvent être impactées si la batterie reste inutilisée pendant un long moment avec une charge complète. Déchargez entièrement la batterie avant de la remiser.

Si l'appareil photo doit rester inutilisé pendant un long moment, retirez la batterie et rangez-la dans un endroit sec à une température ambiante comprise entre +15 °C et +25 °C (+59 °F à +77 °F). Ne la rangez pas à un endroit sujet à des températures extrêmes.

### ■ Précautions : Manipulation de la batterie

- N'apposez pas d'autocollants ni d'autres objets sur la batterie.
- Ne déchirez pas et ne décollez pas l'étiquette extérieure de la batterie.
- Gardez les bornes de la batterie propres.
- Le boîtier de la batterie et de l'appareil photo peut devenir chaud au toucher après une utilisation prolongée. C'est normal.

## Remarques sur la mise au rebut de l'appareil photo

### Mise au rebut appropriée – États-Unis, Canada et Amérique Latine



Mise au rebut des appareils électriques et électroniques par les particuliers  
Mise au rebut des appareils électriques et électroniques usagés  
(applicable dans les pays de l'Union Européenne et les autres pays européens disposant de systèmes de collecte sélective)

Ce symbole sur le produit, ou dans le guide de l'utilisateur, le guide de démarrage rapide, et dans la garantie limitée du produit, et/ou sur son emballage, indique que ce produit ne doit pas être traité comme un déchet ménager.

1-800-800-3854 doit ne doit pas être traité comme un déchet ménager.

Il doit être acheminé vers une déchetterie qui recycle les appareils électriques et électroniques.

En s'assurant que ce produit est éliminé correctement, vous favorisez la prévention des conséquences négatives pour l'environnement et la santé humaine qui seraient sinon entraînées par une mauvaise mise au rebut de ce produit. Le recyclage des matières aidera à conserver les ressources naturelles.

Pour plus d'informations sur le recyclage de ce produit, veuillez contacter votre bureau de recyclage municipal, votre service de traitement des déchets ménagers ou le revendeur agréé FUJIFILM auprès duquel vous avez acheté le produit. Pour qu'un produit en fin de vie soit correctement mis au rebut aux États-Unis, veuillez appeler le +1-800-800-3854 Option #1 INSTAX.

Pour une mise au rebut appropriée d'un produit en fin de vie au Canada, veuillez composer le 1-800-461-0416.

En Amérique Latine, pour la mise au rebut du produit en fin de vie, veuillez contacter le distributeur ou le concessionnaire FUJIFILM pour connaître la procédure à suivre.

## Spécifications

Films utilisés	Film instantané FUJIFILM INSTAX MINI (vendus séparément)
Taille de l'image photo	62 x 46 mm (2,4 x 1,8 po)
Objectif	Objectif rétractable, 2 composants, 2 éléments, f = 60 mm, 1:12,7
Viseur	Viseur d'image réelle, 0,37 x, avec spot de cible Comporte une fonction de correction de la parallaxe pour le mode Macro
Plage de prise de vue	Type à commutation manuelle 3-points (0,3 m à 0,6 m / 0,6 m à 3,0 m / 3,0 m et au-delà) Plage de prise de vue : 0,3 m et au-delà
Obturbateur	Obturbateur électronique programmé de 1,8 à 1/400ème de seconde. Mode éclairage (temps d'ouverture maximum de 10 secondes) Bouton de l'obturbateur (prise de vue verticale / prise de vue horizontale)
Commande d'exposition	Automatique : LV 5,0 à 14,8 (ISO 800) Compensation d'exposition (contrôle d'ombre) : -5/3EV, -2/3EV, +2/3EV, +1EV
Éjection du film	Automatique
Temps de développement du film	Environ 90 secondes (varie en fonction de la température ambiante)
Flash	Flash automatique (réglage automatique de l'éclairage) Mode intérieur (flash lent synchronisé), Flash forcé, flash désactivé, suppression de l'effet yeux rouges, Temps de charge : moins de 6,5 secondes (avec une batterie à pleine charge), Plage effective du flash : 0,3 m (11,8 po) à 2,7 m (8,9 pi)

Alimentation électrique	Capacité de la batterie NP-70S (1) : environ 10 cassettes de film instantané INSTAX MINI de 10 expositions chacune (100 expositions) avant de devoir charger (selon les conditions d'utilisation)
Temps de mise hors tension automatique	Après environ 5 minutes
Retardateur	Temps de fonctionnement électronique : environ 10 secondes
Indicateur de mode	Modes de prise de vue de l'indicateur de mode (intérieur, sports, double exposition, éclairage) Mode contrôle du flash Mode retardateur Niveau de batterie Effet couleur Compteur du film (nombre de prises restantes)
Autre	Fixation du trépied (trépied vendu séparément), bouton manuel de vignette
Dimensions	103,5 mm x 117,5 mm x 60 mm / 4,07 po x 4,63 po x 2,36 po (à l'exclusion des parties saillantes)
Poids	340 g (0,75 lb) sans batterie ni film instantané chargé, et sans courroie attachée

### Batterie rechargeable NP-70S

Tension nominale	3,6 V CC
Capacité nominale	680 mAh
Température de fonctionnement	+5 °C (41 °F) à +40 °C (104 °F)
Dimensions externes	34,5 mm × 41 mm × 5,5 mm / 1,36 po × 1,61 po × 0,22 po (largeur × hauteur × profondeur)
Poids	14,5 g (0,03 lb) ou

### Chargeur de batterie BC-70C

Puissance nominale d'entrée	5,1 V CC 530 mA max
Puissance nominale de sortie	4,2 V CC 550 mA max
Batterie compatible	Batterie lithium-ion rechargeable NP-70S de FUJIFILM
Temps de charge	1 à 2 heures
Température de fonctionnement	+5 °C (41 °F) à +40 °C (104 °F)
Dimensions externes	48 mm × 76 mm × 15 mm / 1,89 po × 2,99 po × 0,59 po (largeur × hauteur × profondeur)
Poids	Environ 50 g / 0,11 lb (corps uniquement)

Les spécifications et les performances sont sujettes à modification sans préavis.



Une batterie lithium-ion recyclable alimente le produit que vous avez acheté. Veuillez composer le 1-800-8-BATTERY pour obtenir des informations sur le recyclage de cette batterie.

### Informations sur Fujifilm aux États-Unis

FUJIFILM North America Corp.  
200 Summit Lake Drive  
Valhalla, New York 10595, USA  
1-800-800-3854 Option #1 INSTAX

### Informations sur Fujifilm au Canada

FUJIFILM Canada inc.  
600 Suffolk Court  
Mississauga, Ontario L5R 4G4, Canada  
1-800-461-0416

FUJIFILM, INSTAX, INSTAX MINI et INSTAX MINI 99 sont des marques de commerce de FUJIFILM Corporation et de ses affiliés.

© FUJIFILM Corporation, 2024. Tous droits réservés.

FR



### Antes del uso

Antes de usar la cámara, asegúrese de que tiene lo siguiente:

#### Accesorios suministrados

- Correa para el hombro
- Cable USB Tipo C para cargador de baterías

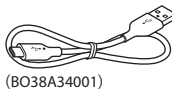
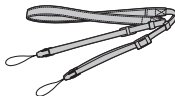

(BO38A34001)

- Cargador de baterías BC-70C
- Batería recargable de iones de litio NP-70S

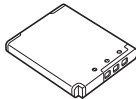

- Empuñadura de la Base con Montura para Tripode (el Tripode se vende por separado)

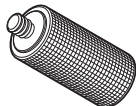

- Use la correa sobre su hombro, no alrededor del cuello.
- Asegúrese de que la correa para el hombro no cuelgue por encima de la ranura de expulsión de la película.
- La batería no se ha cargado completamente en fábrica. Asegúrese de cargar la batería antes de utilizar la cámara.
- Al usar su cámara instantánea INSTAX MINI 99 con un trípode y cargar o descargar película instantánea INSTAX MINI, por favor utilice la Empuñadura de la Base con una Montura de Trípode.

Esta Guía de Inicio Rápido proporciona una guía rápida para el uso de la Cámara Instantánea INSTAX MINI 99. Para obtener una guía completa de la cámara instantánea INSTAX MINI 99, acceda al siguiente sitio web y descargue la versión completa de la Guía del usuario.  
<https://instax.com/mini99/en/support/>

También usted puede escanear el siguiente código QR con su teléfono inteligente para descargar una versión completa de la Guía del Usuario.



El texto código QR en sí mismo es una marca comercial registrada y una marca registrada de Denso Wave Incorporated.

## Nombres de las partes

### Frontal

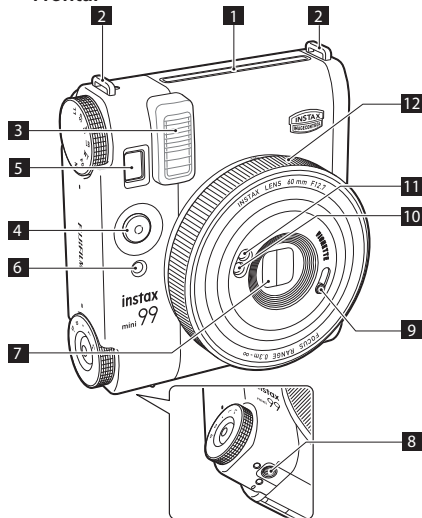

- 1 Ranura de expulsión de película**  
La película expuesta se expulsa desde la ranura de expulsión de la película durante la impresión.
- 2 Gancho de la correa para el hombro**  
Pase la cuerda de la correa para el hombro incluida a través del gancho de la correa para el hombro para instalarla en la cámara.

### Posterior

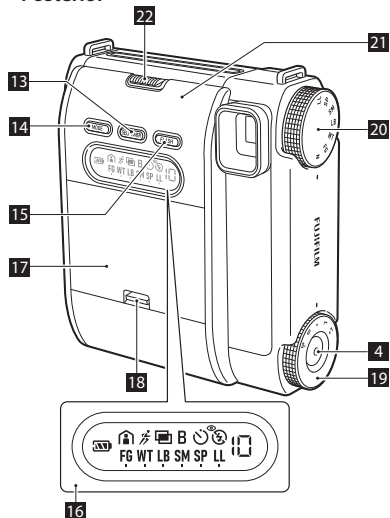

- 3 Flash**  
El flash funciona dependiendo del ajuste.
- 4 Botón del obturador**  
Presione el botón del obturador para tomar una foto.

ES

**5 Visor**

Esta es una ventana de visualización para confirmar la composición de su imagen antes del disparo. Al mirar a través del visor, coloque la marca  vista en el visor sobre el centro de su sujeto para obtener los mejores resultados.

**6 Luz del autodesparador**

La luz del autodesparador parpadea cuando usted toma una fotografía utilizando el autodesparador.

**7 Objetivo/tapa del objetivo**

Este es el objetivo de la cámara. Al capturar imágenes, asegúrese de que sus dedos no obstruyen el objetivo.

**8 Montura para trípode**

Usted puede instalar un trípode (vendido por separado) usando este orificio roscado.

**9 Interruptor de viñeta manual**

Este es un interruptor para usar el modo de Viñeta. Puede activarse o desactivarse. Para obtener más detalles, consulte página 53.

**10 Sensor de flash**

El sensor que detecta la luminosidad del flash.

**11 Sensor de luz AE**

El sensor que detecta la luminosidad del entorno.

**12 Dial del objetivo**

Gire el dial del objetivo para encender el dispositivo. Usted puede ajustarlo en el modo paisaje o en el modo macro, en función de la distancia focal.

**13 Botón SELF-TIMER**

Pulse una vez el botón SELF-TIMER y, a continuación, el icono del autodesparador aparecerá en el indicador de Modo. Al pulsar el botón del obturador en este estado, la luz del autodesparador se enciende durante aproximadamente 7 segundos, a continuación, parpadea durante aproximadamente 3 segundos antes de capturar la foto.

**14 Botón MODE**

Usted puede cambiar el modo de disparo. Cada vez que usted presione el botón MODE desde "Normal (sin visualización)", el modo cambia en el indicador de Modo como sigue: "Interior" → "Deportes" → "Exposición doble" → "Bulbo".

**15 Botón FLASH**

Usted puede seleccionar las funciones del flash. Cada vez que usted pulse el botón del flash desde "Sin visualización (Automático)", el Modo cambia en el indicador de modo de "Flash de relleno" → "Eliminación de ojos rojos" → "Flash desactivado".

**16 Indicador de modo**

Los iconos se mostrarán en función de la operación según lo descrito anteriormente en n.º **14**.

**17 Tapa del compartimento de las baterías**

Esta es la tapa del compartimento de las baterías. La batería debe estar completamente cargada antes de introducir el cartucho de película instantánea INSTAX MINI (vendido por separado).

**18 Bloqueo de la tapa de las baterías**

Desbloquee y abra la tapa tirando de la palanca hacia arriba.

**19 Dial de control de luminosidad**

Al girar el dial usted podrá seleccionar entre 5 niveles de luminosidad distintos.

**20 Dial de efectos de color**

Al girar el dial usted podrá seleccionar entre 6 efectos de color distintos.

**21 Puerta de la película**

Esta es la puerta para cargar y descargar los cartuchos de película instantánea INSTAX MINI.

**22 Bloqueo de la puerta de la película**

Esta es una fijación que evita que la puerta de la película se abra. Deslice el bloqueo de la puerta de la película para desbloquear la puerta de la película de modo que la tapa pueda subirse.

## Carga de la batería

ES

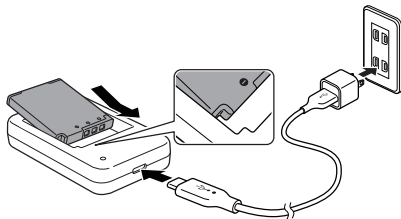

- 1 Deslice la batería en el cargador. Compruebe la orientación de la batería e introdúzcala en conformidad con la forma del cargador.
- 2 Conecte el cargador, el cable USB Tipo C y el adaptador de conversión (vendido por separado) como se muestra. La carga comenzará una vez establecida la conexión. \* Tenga en cuenta que el adaptador de conversión no está incluido, se vende por separado.

- El tiempo de carga es de aproximadamente 1 a 2 horas.
- Cuando comience la carga, la lámpara redonda del cargador se enciende.
- El tiempo de carga puede ser superior a temperaturas altas o bajas.

### ■ Indicación del Estado de Carga

Durante la carga	El LED se encenderá en naranja.
La carga ha finalizado	El LED se encenderá en verde.
Error de carga	El LED parpadeará en naranja.

## Inserción de la batería

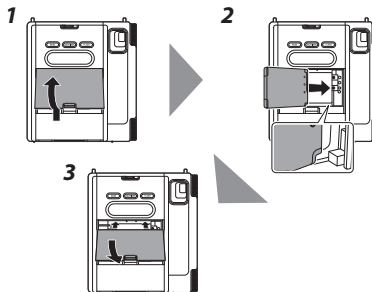

Presione hacia arriba el bloqueo de la tapa del compartimento de las baterías y retire la tapa de las baterías. Alinee la batería correctamente de modo que las mallas del lateral de la batería coincidan con los terminales dentro del compartimento (tal y como se indica arriba). Deslice la batería de izquierda a derecha y cierre la tapa.

### Comprobación del Nivel de Batería

Usted puede comprobar la carga restante de la batería con el icono de la batería en el indicador de Modo.

Icono de la Batería	Estado de la batería
	La batería está completamente cargada.
	La carga de la batería está baja.
	La capacidad de la batería es muy baja.
	La batería está completamente agotada.



## Tomar Fotos

1

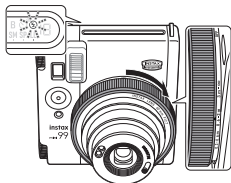

Gire el dial del objetivo para encender el dispositivo. El icono de la batería, el contador de película y los efectos de color (de ajustarse) se encenderán en el indicador de Modo.

\* El icono del flash (mostrado arriba) parpadeará.

Mientras este parpadearando, el flash se está cargando y no puede disparar.

2



Para el disparo vertical, gire la cámara verticalmente y use el botón del obturador de la parte delantera de la cámara.



Para el disparo horizontal, use el botón del obturador del lateral de la cámara.

Confirme la composición y pulse el botón del obturador.

3

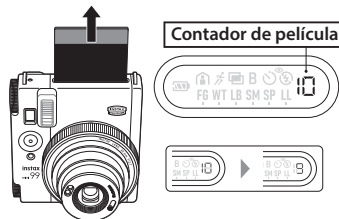

El número en el contador de película del indicador de Modo disminuye en orden numérico, contando desde "10" con cada foto tomada. Se mostrará "0" cuando finalice la película y después de que se haya usado la última hoja de película (es decir, se haya tomado la foto n.º 10).

4



• El tiempo de revelado de la película es de aproximadamente 90 segundos. (El tiempo varía en función de la temperatura ambiente.)

Cuando se detenga el sonido de expulsión de la película, sujete el extremo de la película expulsada y retire la foto de la cámara.

- Asegúrese de que la correa para el hombro y/o sus dedos no cubran la sensor de flash, el sensor de luz AE, la superficie del flash, el objetivo o la ranura para expulsión de la película. (Consulte las páginas 46-47 para averiguar en donde estas funciones se encuentran localizadas en el cuerpo de la cámara).
- Al mirar a través del visor, asegúrese de mirar desde la parte delantera de modo que la marca del visor esté visible en el centro de su sujeto (consulte la página 55 para obtener más información).
- El sombreado del visor en el modo macro no afecta a los disparos.

ES

## Disparo en base al sujeto

### Disparo en los modos Estándar, Paisaje y Macro

Usted puede cambiar el Modo de disparo girando el dial del objetivo. Transición: Paisaje → Estándar → Macro.

ES

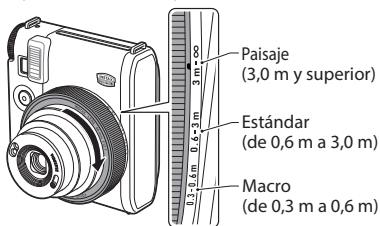

Paisaje  
(3,0 m y superior)

Estándar  
(de 0,6 m a 3,0 m)

Macro  
(de 0,3 m a 0,6 m)

### Usando el Autodisparador

Tome fotos usando el autodisparador.



- 1 Pulse una vez el botón del autodisparador. La luz del autodisparador se enciende en el indicador de Modo.  
\* El icono del autodisparador no se mostrará si no está introducido un cartucho de película.



- 2 Pulse el botón del obturador, la luz del autodisparador permanecerá encendida durante 7 segundos aproximadamente. Después de eso, la lámpara parpadea durante aproximadamente 3 segundos y a continuación se toma la foto.

100

## Tomando Fotos Usando el Flash

Usted puede seleccionar una función de flash específica en base a su entorno. Pulse el botón del flash para seleccionar la función a usar y que se mostrará en el indicador de Modo.



### ■ Acerca de las Funciones del Flash

Sin visualización (Automático)

Ajusta el uso y la luminosidad del flash automáticamente en función del entorno de disparo.



Flash de relleno

Seleccionar cuando usted desee usar un flash independientemente de la luminosidad. El sujeto estará nítido en la foto con contraluz.



Eliminación de ojos rojos

Seleccionar cuando usted desea minimizar el efecto de ojos rojos. El flash se dispara 3 veces (flash previo) antes de la toma.



Flash desactivado

Utilizar esto cuando dispare en lugares en donde el uso del flash esté prohibido o cuando usted desee disparar sin usar un flash.

- Cuando parpadee , tenga cuidado para que las fotos no salgan borrosas.
- En función de la iluminación, la foto podría aparecer verde-azulada o roja, o podría no tener la luminosidad adecuada.

## Uso de los diversos ajustes

### Cómo seleccionar el modo de disparo

Pulse el botón MODE.

El icono del modo de disparo seleccionado se encenderá en el indicador de Modo.



Cada vez que presione el botón MODE, el modo de disparo cambia, siguiendo la secuencia enumerada a continuación.

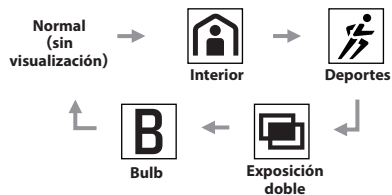

- El ajuste se retiene aun después de pulsar el botón obturador.
- Al apagar la cámara vuelve al ajuste normal (sin visualización).

### ■ Acerca de las Funciones de Disparo

Sin visualización

#### Normal

Esto es utilizado para el disparo normal. El disparo del flash y la velocidad de obturación varían automáticamente en función de la luminosidad.



#### Interior

Usar con velocidades de obturación lentas para aclarar el fondo en entornos con poca luz.



#### Deportes

Utilizar esto cuando usted desee reducir las borrosidades de los sujetos en rápido movimiento.



#### Exposición doble

Dos tomas se combinan en una foto. Cuando usted captura la primera toma, el icono parpadea. A continuación, capture la segunda toma.



#### Bulb

El obturador se mantiene abierto durante el tiempo que se mantiene presionado el botón del obturador (hasta 10 segundos como máximo). Utilícelo para tomar una vista nocturna. Utilice una mesa o un trípode (vende por separado) si es necesario para mantener la cámara estable.

ES

## Ajustando la Luminosidad

Usted puede ajustar la luminosidad de la foto. Gire el dial de control de la Luminosidad y seleccione un ajuste de luminosidad. Usted puede seleccionar entre L+ y D-, incluyendo el ajuste normal.

ES

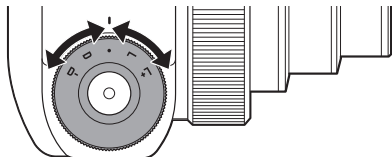

### ■ Ajuste de la Luminosidad



**Más clara**



**Aligerar**



**Normal**



**Más oscura**



**Más oscuro**

Se capturará la foto más brillante. Seleccione esto cuando usted desee obtener una imagen más clara (luminosa) que la obtenida al disparar en el modo L. La foto será más luminosa que la obtenida con el nivel de luminosidad 'normal'. Seleccione "L" para aclarar la foto si la foto anterior salió demasiado oscurecida. Utilice este ajuste para obtener imágenes cotidianas consistentemente bien iluminadas.

La foto será más oscura que la obtenida con el nivel de luminosidad 'normal'. Seleccione "D" para oscurecer la foto si la foto anterior salió demasiado brillante. Se capturará la foto más oscura. Use este ajuste en aquellos casos en los que se produzca sobreexposición.

## Aplicación de Efectos de Color a las Fotos

Al aplicar efectos de color usted podrá crear fotos con varios aspectos. Gire el dial de efecto de Color para seleccionar 1 de los 6 efectos de color únicos proporcionados por el sistema de iluminación LED integrado. El efecto seleccionado se mostrará en el indicador de Modo.

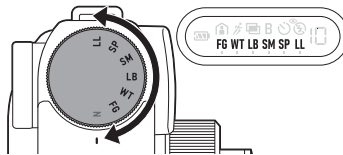

### ■ Descripciones de los Efectos de Color

**FG**

#### **Verde Desvanecido**

El Verde Desvanecido añade un estilo cinematográfico clásico a sus fotos.

**WT**

#### **Tono Cálido**

Use este modo para añadir una sensación de calidez y emoción.

**LB**

#### **Azul claro**

El modo Azul claro proporciona un efecto azul claro frío a la imagen creada.

**SM**

#### **Magenta Suave**

Cree imágenes de aspecto suave con un tono rojizo.

**SP**

#### **Sepia**

Crea imágenes con un tinte amarillo para lograr un aspecto atemporal.

**LL**

#### **Filtro Claro**

Añade un dramático efecto de sangrado claro dramático a sus fotos.

Dependiendo de las condiciones de disparo, es posible que el efecto de la luz LED incorporada no se extienda a las cuatro esquinas de la foto.

## Disparo en el Modo de Viñeta

La cámara está equipada con un modo de Viñeta que reduce la apertura del objetivo y le permite capturar fotos con luz periférica reducida. Usted puede tomar fotos artísticas que enfocan el centro de la imagen y oscurecen los bordes de la foto.

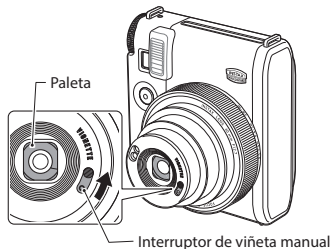

**Viñeta Apagado**



**Viñeta Activada**

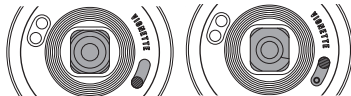

Cuando usted deslice el Interruptor de viñeta manual, las paletas del interior del objetivo sobresaldrán. La función de Viñeta se aplicará a todas las tomas capturadas en este modo.

\* Es posible que el modo de Viñeta no produzca los efectos deseados en todas las condiciones de disparo.

**!** Tenga cuidado de no tocar las paletas del interior del objetivo mientras el objetivo sobresalga.



ES

## Funciones Disponibles con cada Modo de Disparo



En la siguiente tabla se muestran las funciones disponibles con cada modo de disparo.

■ Estándar (de 0,6 m a 3,0 m), Paisaje (3,0 m y superior)

✓: Disponible, ■: No disponible

	D-	D	•	L	L+	⚡	⚡* <sub>2</sub>	⊗	⌚	Efecto de Color
Predeterminado* <sub>1</sub>	✓	✓	✓	✓	✓	✓	✓	✓	✓	✓
	✓	✓	✓	✓	✓	✓	✓	■	✓	✓
	✓	✓	✓	✓	✓	✓	✓	■	✓	✓
	✓	✓	✓	✓	✓	✓	✓	✓	✓	✓* <sub>4</sub>
B* <sub>5</sub>	✓* <sub>7</sub>	✓* <sub>7</sub>	✓* <sub>6</sub>	✓* <sub>7</sub>	✓* <sub>7</sub>	✓	✓	✓* <sub>8</sub>	■	✓

■ Macro (de 0,3 m a 0,6 m)

	D-	D	•	L	L+	⚡	⚡* <sub>2</sub>	⊗	⌚	Efecto de Color
Predeterminado* <sub>1</sub>	✓	✓	✓	✓	* <sub>3</sub>	✓	✓	✓	✓	✓
	■	■	■	■	■	■	■	■	■	■
	■	■	■	■	■	■	■	■	■	■
	✓	✓	✓	✓	* <sub>3</sub>	✓	✓	✓	✓	✓* <sub>4</sub>
B* <sub>5</sub>	✓* <sub>7</sub>	✓* <sub>7</sub>	✓* <sub>6</sub>	✓* <sub>7</sub>	* <sub>3</sub>	✓	✓	✓* <sub>8</sub>	■	✓

\*<sub>1</sub> "Predeterminado" significa modo normal (sin visualización).

\*<sub>2</sub> El flash se dispara independientemente de la luminosidad.

\*<sub>3</sub> Se convierte en el modo L al seleccionar el modo Macro.

\*<sub>4</sub> En una exposición doble, los LED de efecto de color solamente se encienden una vez, bien durante la primera exposición o bien durante la segunda.

\*<sub>5</sub> El flash Automático no puede seleccionarse en el modo de Bulbo.

\*<sub>6</sub> Están disponibles el flash apagado, el flash de Relleno y la eliminación de Ojos Rojos.

\*<sub>7</sub> Están disponibles el flash de Relleno y la eliminación de Ojos Rojos.

\*<sub>8</sub> "Flash apagado" solamente puede ajustarse cuando la luminosidad está establecida en el ajuste Normal.

## Precauciones al tomar fotografías

### Precauciones al sujetar la cámara



Modo correcto de sostener la cámara



No cubra el sensor del flash o el sensor de luz AE con el dedo mientras toma una foto.



No cubra la superficie del flash con el dedo.

- Asegúrese de que la correa para el hombro y/o sus dedos no cubran el sensor de flash, el sensor de luz AE, la superficie del flash, el objetivo o la ranura para expulsión de la película. Consulte las páginas 46-47 para averiguar en donde estas funciones se encuentran localizadas en el cuerpo de la cámara.
- Sujete la cámara de modo que la superficie del flash esté en la parte superior cuando tome una foto horizontal.
- No tome fotografías usando la función del flash en lugares donde la fotografía con flash esté prohibida.
- No sujete el cañón del objetivo al sostener la cámara. Las fotos realizadas pueden verse afectadas negativamente.
- Al mirar a través del visor, asegúrese de mirar desde la parte delantera de modo que la marca  del visor esté visible en el centro de su sujeto.
- Al pulsar el botón del obturador, tenga cuidado de no tocar u obstruir de cualquier otro modo el objetivo.
- Al capturar fotos en un lugar oscuro, sostenga la cámara firmemente o utilice un trípode u otra superficie para evitar borrosidades, puesto que la velocidad de obturación podría ser lenta.

### Distancias para el Disparo

- En el modo normal, tome una fotografía a una distancia de al menos 19,7 pies (0,6 m) del sujeto. El alcance efectivo del flash es de aproximadamente 8,9 pies (2,7 m).

## Estado de la luz del autodesparador y soluciones de los errores

Estado de la luz del autodesparador	Descripción
Autodesparador encendido (7 s) → Autodesparador parpadeando (3 s)	El autodesparador está ajustado y le notificará cuándo tomará una foto. La foto se captura inmediatamente después de que el Autodesparador haya parpadeado por 3 segundos.
El autodesparador parpadea. La visualización del contador de película en el indicador de Modo parpadea "E".	Se ha producido un error. <ul style="list-style-type: none"> <li>• La película está atascada.</li> <li>• La posición del dial del objetivo es incorrecta.</li> <li>• Otros errores</li> </ul> Si esto continúa, póngase en contacto con un distribuidor autorizado de FUJIFILM para obtener asistencia.
El autodesparador parpadea. La visualización del nivel de la batería parpadea en el indicador de Modo.	La temperatura de la batería es anómala. <ul style="list-style-type: none"> <li>• La visualización del contador de película en el indicador de Modo parpadea "L": Anomalía de temperatura baja</li> <li>• La visualización del contador de película en el indicador de Modo parpadea "H": Anomalía de temperatura alta</li> </ul>

ES

## Solución de problemas

Errores principales	Causas y soluciones
El icono de la batería del indicador de Modo parpadea.	La carga de la batería es baja. Carga de la batería.

<p>• La película está atascada.</p>	<p>No saque la película. Extraiga la batería, cárguela y luego colóquela de nuevo en la cámara. Es posible que se pueda expulsar la película después de realizar estos pasos. Si esto continúa, póngase en contacto con un distribuidor autorizado de FUJIFILM para obtener asistencia.</p>
Errores de la Batería y del Cargador	Causas y soluciones
<p>La batería se agota demasiado rápido.</p>	<p>¿Están sucios los terminales de la batería? Limpie los terminales de la batería con un paño limpio y seco. ¿Ha estado usted utilizando la misma batería durante mucho tiempo? Es posible que la batería haya llegado al final de su vida útil. Por favor sustituya la batería por una nueva.</p>
<p>La carga no comienza.</p>	<p>¿Ha conectado correctamente el cargador, el cable USB Tipo C y la batería? Por favor compruebe antes de cargar.</p>
<p>La carga tarda demasiado.</p>	<p>¿Está usted cargando en un lugar muy frío o caliente? El tiempo de carga puede ser superior a temperaturas altas o bajas.</p>
<p>La luz de carga parpadea durante la carga y la carga no es posible.</p>	<p>¿Es la temperatura de la batería demasiado alta o demasiado baja? Espere hasta que la temperatura de la batería se establezca antes de volver a intentar la carga.</p>

## AVISO DE SEGURIDAD IMPORTANTE

- No use este producto y sus accesorios para un propósito que no sea tomar fotografías.
- Este producto ha sido diseñado teniendo en cuenta la seguridad, pero lea detenidamente las siguientes precauciones de seguridad y luego use el producto correctamente.
- Después de leer esta Guía de Inicio Rápido, asegúrese de guardarla en un lugar de fácil acceso para que usted pueda consultarla cuando sea necesario.

### ADVERTENCIA

Este símbolo indica una situación de peligro que puede causar lesiones graves o la muerte. Respete estas instrucciones.

### PRECAUCIÓN

Esto indica un problema que puede provocar lesiones o daños físicos si se ignora o se maneja incorrectamente. Respete estas instrucciones.

### ADVERTENCIA

- ⚠ Excepto según lo descrito para extraer la batería, nunca intente desmontar el producto. Se puede producir una descarga eléctrica.
- ⚠ No toque este producto si su interior queda expuesto debido a caídas, etc. Este producto tiene un circuito de alto voltaje que puede causar lesiones o descargas eléctricas.
- ⚠ Si usted nota algo anormal, como que la cámara (batería) se calienta, emite humo o huele a quemado, retire la batería inmediatamente. Pueden producirse incendios o quemaduras (tenga cuidado de no quemarse al retirar la batería).

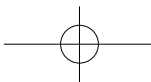



- ⚠ Nunca tome fotografías con flash de personas montando en bicicleta, conduciendo vehículos, montando en monopatín, montando a caballo y similares. El flash puede deslumbrar, distraer y/o asustar a personas o animales y causar un accidente.
- ⚠ Si la cámara se cae al agua o si entra agua o una pieza de metal u otro objeto extraño en el interior, extraiga la batería inmediatamente. Se puede generar calor o fuego.
- ⚠ No utilice esta cámara en presencia de gases inflamables o cerca de líquidos como gasolina, bencina, diluyentes de pintura u otras sustancias inestables que puedan emitir vapores perjudiciales. Usarla en tales entornos podría causar una explosión o un incendio.
- ⚠ Mantenga el producto fuera del alcance de bebés y niños pequeños. Podrían producirse lesiones.
- ⚠ No desarme, caliente, arroje al fuego ni cortocircuite la batería. La batería puede romperse.
- ⚠ No use la batería excepto según lo especificado y no use ninguna batería distinta a la suministrada con la cámara. Usar otra batería puede generar calor o provocar un incendio.
- ⚠ Mantenga la batería fuera del alcance de los niños. Un niño puede tragar accidentalmente una batería. En caso de que se trague una batería, busque atención médica de inmediato.

### ⚠ PRECAUCIÓN

- ⚠ Si la cámara no esta funcionando correctamente, póngase en contacto con el servicio de atención al cliente o centro de reparación de Fujifilm. Para evitar lesiones, no intente reparar este producto por su cuenta.
- ⚠ No toque ninguna de las piezas del interior de la tapa posterior. Esto puede causar lesiones o averías.
- ⚠ No manipule este producto con las manos mojadas. Se puede producir una descarga eléctrica.
- ⚠ No tape ni envuelva la cámara con un paño o manta. Esto podría causar un recalentamiento que deformaría la carcasa o podría provocar un incendio.

- ⚠ Usar un flash demasiado cerca de los ojos de una persona puede afectar temporalmente a su visión. Tenga cuidado al tomar fotografías de bebés y niños pequeños.
- ⚠ Asegúrese de que los polos ⊕ y ⊖ de las baterías estén correctamente orientados. Pueden producirse daños en el entorno si se daña la cámara o si se derrama el líquido de la batería.
- ⚠ No toque las partes móviles dentro de la cámara. Podría sufrir lesiones.



La marca "CE" certifica que este producto cumple los requisitos de la Unión Europea (UE) en lo que se refiere a la seguridad, la salud pública y la protección del medio ambiente y del consumidor. ("CE" es la abreviatura de Conformité Européenne).

- La información relacionada con las normas que cumple este producto se encuentra en el interior de la cubierta posterior de la cámara.

ES

## Manejo

### ■ Manejo de la cámara

1. La cámara es un instrumento de precisión, así que no la moje, la deje caer ni la someta a golpes. Además, no coloque la cámara donde quede expuesta a la arena o gravilla.
2. No utilice solventes como los disolventes de pintura o alcohol para limpiar la suciedad. Use un paño seco y limpio.
3. Cualquier resto de suciedad o polvo en el compartimento de la película afectará al acabado de la impresión. No permita la entrada de polvo o suciedad en el compartimento de la película.
4. No deje la cámara en un vehículo a motor cerrado, en otros lugares muy cálidos, húmedos, en la playa, etc., durante largos períodos.
5. El gas del antipollas puede afectar negativamente a la cámara y la película instantánea INSTAX MINI. Evite dejar la cámara y la película instantánea INSTAX MINI en una cómoda, etc., con bolas de naftalina.
6. El intervalo de temperatura de funcionamiento de esta cámara es de 41 °F (+5 °C) a 104 °F (+40 °C).
7. Al capturar fotos, por favor tenga cuidado de no violar los derechos de terceros, tales como los derechos de autor, los derechos de imagen y los derechos de privacidad, ni violar el orden público. Cualquier acto que viole los derechos de los demás o que sea contrario al orden o moral públicos, o que resulte molesto, estará sujeto a sanciones penales y reclamaciones por daños y perjuicios.
8. Esta cámara ha sido diseñada para uso doméstico general. No es apta para la fotografía comercial ni para ninguna otra aplicación en donde se desee un gran número de impresiones.
9. Antes de usar una correa disponible comercialmente, compruebe la resistencia de la correa. Tenga especial cuidado al usar una correa para teléfonos móviles y teléfonos inteligentes, ya que estas correas están hechas para dispositivos livianos. Se recomienda usar la correa para el hombro suministrada.

10. Si usted no va a utilizar su cámara durante un largo período, extraiga la batería y guarde la cámara en un lugar protegido del calor, el polvo y la humedad.
11. Elimine la suciedad y el polvo de la ventana del visor, etc., con un soplador de aire y limpie cuidadosamente con un paño suave.

### ■ Precauciones durante la impresión



### ■ Manipulación de la Película Instantánea INSTAX MINI y las Fotos

- Para obtener más información sobre el manejo de fotos y películas, consulte las instrucciones escritas en el paquete de la película instantánea FUJIFILM INSTAX MINI.
1. Guarde la película en un lugar fresco. En particular, no deje la película en un lugar extremadamente cálido, como en un vehículo a motor cerrado, durante un largo período de tiempo.
  2. No perforo un agujero en la película ni rasgue o corte la película. NO use una película dañada.
  3. Use la película lo antes posible después de insertarla en la cámara.
  4. Si la película se ha mantenido en un lugar donde la temperatura es extremadamente baja o alta, permita que se acostumbre a una temperatura normal antes de tomar fotografías.
  5. Asegúrese de usar la película antes de la fecha de caducidad o "Usar Antes de" indicada en el envoltorio de la película instantánea.
  6. Evite que la película sea expuesta a fuentes de iluminación intensa por rayos X como, por ejemplo, los aparatos de inspección de equipaje en los aeropuertos. La película no utilizada es susceptible al efecto del empañamiento, etc. Recomendamos que lleve la película en un avión en el equipaje de mano (consulte con el aeropuerto correspondiente para obtener más información).
  7. Evite exponer sus fotos instantáneas a una luz intensa y guárdelas en un lugar fresco y seco.

8. No corte, despegue o perforo la película de impresión instantánea nueva o recién usada. La película contiene una pequeña cantidad de pasta altamente cáustica; la pasta puede permanecer activa hasta 10 minutos después de haber expulsado una foto instantánea. Tenga especial cuidado de no dejar que los niños o las mascotas introduzcan la película en la boca. La pasta no debe entrar en contacto con la piel o la ropa.
9. Si toca accidentalmente la pasta de la película de impresión instantánea INSTAX MINI sin usar, lávela inmediatamente con abundante agua. Si la pasta entra en contacto con los ojos o la boca, lave el área y luego busque atención médica. La alcalinidad de la película de impresión instantánea INSTAX MINI se debilitará aproximadamente 10 minutos después de que la foto sea expulsada de la cámara.
10. No guarde las fotos instantáneas en una bolsa sellada, puesto que puede causar decoloración.
11. No toque la imagen durante el revelado.

■ **Precauciones sobre el Manejo de la Película Instantánea INSTAX MINI y las Fotos Terminadas**  
Para obtener más información, consulte las instrucciones de la película instantánea FUJIFILM INSTAX MINI.



**Para clientes en los Estados Unidos:**

**Declaración de la FCC**

Este dispositivo cumple con la parte 15 de las Reglas de la FCC.

La operación está sujeta a las siguientes dos condiciones: (1) este dispositivo no puede causar interferencias perjudiciales, y (2) este dispositivo debe aceptar cualquier interferencia recibida, incluidas las interferencias que pueden causar un funcionamiento no deseado.

Para obtener más información, visite el siguiente sitio web. [http://www.fujifilm.com/products/instant\\_photo/cameras/instax\\_mini\\_99/](http://www.fujifilm.com/products/instant_photo/cameras/instax_mini_99/)

ES

**PRECAUCIÓN**

Este equipo ha sido sometido a pruebas y encontrado en conformidad con los límites para un dispositivo digital de Clase B, de conformidad con la Parte 15 de las Reglas de la FCC.

Estos límites están diseñados para proporcionar una protección razonable contra interferencias perjudiciales en una instalación residencial.

Este equipo genera, utiliza y puede irradiar energía de radiofrecuencia y, si no se instala y utiliza de acuerdo con las instrucciones, puede causar interferencias perjudiciales en las comunicaciones de radio.

Sin embargo, no hay garantía de que no se produzcan interferencias en una instalación en particular.

Si este equipo causa interferencias perjudiciales a la radio o televisión, lo que se puede determinar apagando y encendiendo el producto, se recomienda al usuario que intente corregir las interferencias adoptando una o más de las siguientes medidas:

- Reoriente o reubique la antena receptora.
- Aumente la separación entre el producto y el receptor.
- Conecte el producto a una toma de corriente de un circuito diferente al que está conectado el receptor.
- Consulte a un distribuidor o técnico de radio/TV experimentado para obtener ayuda.

Los cambios o modificaciones no aprobados expresamente por Fujifilm, parte responsable del cumplimiento, podrían anular la autoridad del usuario para operar el equipo.

**Para clientes en Canadá:**

**CAN ICES-003 (B)/NMB-003 (B)**









Este aparato digital de Clase B cumple con la norma canadiense ICES-003.





## Manipulación de la batería

### ADVERTENCIA

Este símbolo indica una situación de peligro que puede causar lesiones graves o la muerte. Respete estas instrucciones.

ES

-  No use la batería excepto según lo especificado. Introduzca la batería según muestra el indicador.
-  No caliente, modifique ni desarme la batería. No deje caer la batería ni la someta a impactos fuertes. No ponga la batería en cortocircuito. No guarde la batería junto con objetos metálicos. No cargue la batería con un cargador distinto del especificado. Cualquiera de estas acciones puede causar que la batería explote o sufra fugas y cause un incendio o lesiones.
-  No use voltajes distintos al voltaje del terminal de alimentación indicado. El uso de otras fuentes de alimentación puede causar un incendio.
-  Si la batería tiene fugas y el líquido entra en contacto con sus ojos, piel o ropa, aclare la zona afectada con agua limpia y solicite asistencia médica o póngase en contacto con el servicio de emergencias inmediatamente.
-  Existe riesgo de explosión si la batería se reemplaza por otra de tipo incorrecto. Deseche la batería usada de acuerdo con las instrucciones.
-  Deseche la batería usada de acuerdo con las instrucciones. Al desecharla, cubra los terminales de la batería con cinta aislante. El contacto con otros objetos metálicos o baterías puede causar que prenda o explote.
-  Cuando usted este limpiando la cámara o no tenga la intención de utilizarla durante un periodo de tiempo prolongado, extraiga la batería. De hacerlo, podría producirse un incendio o sufrir una descarga eléctrica.
-  Si se produce un problema, apague la cámara y extraiga la batería. Si continúa utilizando la cámara cuando emite humos u olores extraños o hay cualquier otra situación anormal, podría producirse un incendio o sufrir una descarga eléctrica. Póngase en contacto con su distribuidor FUJIFILM.

-  No desarme, caliente, arroje al fuego ni cortocircuite la batería. La batería puede romperse.
-  No use la batería excepto según lo especificado. Usar otra batería puede generar calor o provocar un incendio.
-  Mantenga la batería fuera del alcance de los niños. Un niño puede tragar accidentalmente una batería. En caso de que se trague una batería, busque atención médica de inmediato.
-  Asegúrese de que los polos  $\oplus$  y  $\ominus$  de las baterías estén correctamente orientados. Pueden producirse daños en el entorno si se daña la cámara o si se derrama el líquido de la batería.

### La Batería

A continuación se describe cómo utilizar correctamente la batería y como prolongar así su vida útil. El uso incorrecto de las baterías puede reducir su vida útil o causar fugas, sobrecalentamiento, incendios o explosiones. La batería no está cargada cuando se expide de fábrica. Cargue la batería por completo antes del uso.

#### ■ Notas sobre las baterías

La batería se descarga gradualmente cuando no está en uso. Cargue la batería uno o dos días antes de utilizarla. La vida de la batería puede extenderse apagando la cámara cuando no está en uso.

La capacidad de la batería disminuye a bajas temperaturas; una batería descargada podría no funcionar cuando hace frío. Guarda la batería de repuesto completamente cargada en un lugar cálido y sustitúyala si fuese necesario, o conserve la batería en un lugar cálido e insértela en la cámara únicamente cuando dispare. No deje que la batería entre en contacto directo con calentadores de manos u otros dispositivos de calefacción.

#### ■ Carga de la batería

Cargue la batería utilizando el cable USB Tipo C suministrado. Los tiempos de carga aumentarán a temperaturas ambiente inferiores a +50 °F (+10 °C) o superiores a +95 °F (+35 °C). No intente cargar la batería a temperaturas superiores a los +104 °F (+40 °C); a temperaturas inferiores a +41 °F (+5 °C), la batería no se cargará.

No intente recargar una batería completamente cargada. Sin embargo, la batería no necesita estar completamente descargada antes de cargarla.

La batería podría notarse caliente al tacto inmediatamente después de la carga o uso. Esto es normal.

#### ■ Vida de la batería

A temperaturas normales, la batería puede recargarse unas 300 veces. Una disminución notable en la duración de la retención de la carga de la batería indica que ha alcanzado el fin de su vida útil y debe sustituirse.

Adquiera las baterías de repuesto únicamente a Fujifilm.

#### ■ Almacenamiento

El rendimiento puede verse afectado si deja la batería sin utilizar por un largo periodo cuando se encuentre completamente cargada. Descargue la batería por completo antes de guardarla.

Si no va a utilizar la cámara durante un periodo prolongado, extraiga la batería y guárdela en un lugar seco a una temperatura ambiente entre +59 °F y +77 °F (+15 °C y +25 °C). No la guarde en lugares expuestos a temperaturas extremas.

#### ■ Precauciones: Manipulación de la batería

- No use pegatinas ni adhiera ningún otro objeto a la batería.
- No desgarre ni despegue la etiqueta de la batería externa.
- Mantenga limpios los terminales de la batería.
- La batería y el cuerpo de la cámara podrían notarse calientes al tacto después de un uso prolongado. Esto es normal.

## Notas sobre el Desecho de la Cámara

Desecho correcto: EE. UU., Canadá y América Latina



Desecho de equipos eléctricos y electrónicos por parte de usuarios particulares  
Desecho de equipos eléctricos y electrónicos usados  
(Aplicable en la Unión Europea y en países europeos con sistemas de recogida selectiva de residuos)

ES

Este símbolo en el producto, o en la Guía del Usuario, la Guía de Inicio Rápido y en la garantía limitada del producto, y/o en su embalaje indica que este producto no debe ser tratado como residuo doméstico.

En su lugar debe ser entregado al punto de recogida correspondiente para el reciclado de equipamiento eléctrico y electrónico.

Al asegurarse de que este producto se desheche correctamente, usted ayudará a evitar posibles consecuencias negativas para el medio ambiente y la salud humana que podrían derivarse de la incorrecta manipulación en el momento de deshacerse de este producto.

El reciclaje de materiales ayudará a conservar los recursos naturales.

Para obtener información más detallada sobre el reciclaje de este producto, comuníquese con la oficina local de reciclaje de su ciudad, su servicio de eliminación de residuos domésticos o el distribuidor autorizado de FUJIFILM donde compró el producto.

Para más información sobre el desecho correcto del producto en los Estados Unidos al final de su vida útil, llame al 1-800-800-3854 opción #1 INSTAX.

Para más información sobre el desecho correcto del producto en Canadá al final de su vida útil, por favor llame al 1-800-461-0416.

Para la eliminación adecuada del producto en América Latina al final de la vida útil, por favor póngase en contacto con su distribuidor o vendedor local de Fujifilm para obtener instrucciones sobre la eliminación.

## Especificaciones

Película utilizada	Película instantánea FUJIFILM INSTAX MINI (se vende por separado)
Tamaño de la fotografía	2,4 in. x 1,8 in. (62 mm x 46 mm)
Objetivo	Lente retráctil, 2 componentes, 2 elementos, f = 60 mm, 1:12,7
Visor	Visor de imagen real, 0,37x, con punto objetivo Cuenta con la función de corrección de paralaje para el modo Macro
Alcance del disparo	Tipo de conmutación manual de 3 puntos (de 0,3 m a 0,6 m/de 0,6 m a 3,0 m/de 3,0 m y superior) Margen de disparo: Más de 0,3 m
Obturador	Obturador electrónico programado De 1,8 a 1/400 segundos. Modo de Bulbo (tiempo máx. de apertura de 10 segundos) Botón del Obturador (disparo vertical/ disparo horizontal)
Control de compensación de exposición	Automático: De LV 5,0 a 14,8 (ISO 800) Compensación de la exposición (control de sombreado): -5/3 EV, -2/3 EV, +2/3 EV, +1 EV
Expulsión de la película	Automática
Tiempo de revelado de la película	Aproximadamente 90 segundos (el tiempo varía en función de la temperatura ambiente)

Flash	Flash Automático (ajuste automático de la luz) Modo Interior (flash de sincronización lenta), flash de Relleno, Flash apagado, eliminación de Ojos Rojos, Tiempo de carga: menos de 6,5 segundos (al usar una batería completamente cargada), Alcance efectivo del flash: de 11,8 pulgadas (0,3 m) a 8,9 pies (2,7 m)
Fuente de alimentación	Batería NP-70S (1), capacidad: aprox. 10 cartuchos de película instantánea INSTAX MINI de 10 exposiciones cada uno (100 exposiciones) antes de la carga (depende de las condiciones de uso)
Tiempo de apagado automático	Tras 5 minutos aproximadamente
Autodisparador	Tiempo de operación electrónica: aproximadamente 10 segundos
Indicador de Modo	Modos de disparo del indicador de Modo (Interior, Deportes, Exposición Doble, Bulbo) Modo de control del Flash Modo de Autodisparador Nivel de la Batería Efecto de Color Contador de Película (número de disparos restantes)
Otros	Montura de trípode (el trípode se vende por separado), interruptor de viñeta Manual
Dimensiones	4,07 pulgadas x 4,63 pulgadas x 2,36 pulgadas/103,5 mm x 117,5 mm x 60 mm (excluyendo los salientes)
Peso	0,75 lbs (340 g) sin batería y película instantánea cargada, y sin correa para el hombro colocada

### Batería recargable NP-70S

Voltaje nominal	CC 3,6 V
Capacidad nominal	680mAh
Temperatura de funcionamiento	De 41 °F (+5 °C) a 104 °F (+40 °C)
Dimensiones externas	1,36 pulgadas × 1,61 pulgadas × 0,22 pulgadas/34,5 mm × 41 mm × 5,5 mm (anchura × altura × profundidad)
Peso	0,03 lbs (14,5 g)

### Cargador de baterías BC-70C

Entrada nominal	CC 5,1 V 530 mA máx.
Salida nominal	CC 4,2 V 550 mA máx.
Batería compatible	Batería recargable de iones de litio FUJIFILM NP-70S
Tiempo de carga	1 a 2 horas
Temperatura de funcionamiento	De 41 °F (+5 °C) a 104 °F (+40 °C)
Dimensiones externas	1,89 pulgadas × 2,99 pulgadas × 0,59 pulgadas/48 mm × 76 mm × 15 mm (anchura × altura × profundidad)
Peso	Aprox. 0,11 lbs/50 g (solamente el cuerpo)

Las especificaciones y el rendimiento están sujetos a cambios sin previo aviso.

### Información sobre FUJIFILM en los Estados Unidos

FUJIFILM North America Corp.  
200 Summit Lake Drive  
Valhalla, Nueva York 10595, EE. UU.  
1-800-800-3854 Opción #1 INSTAX

### Información sobre FUJIFILM en Canadá

FUJIFILM Canada Inc.  
600 Suffolk Court  
Mississauga, Ontario L5R 4G4, Canadá  
1-800-461-0416

ES

FUJIFILM, INSTAX, INSTAX MINI e INSTAX MINI 99 son marcas comerciales de FUJIFILM Corporation y sus filiales.

© 2024 FUJIFILM Corporation. Todos los derechos reservados.

[ en ] Please contact the applicable Fujifilm customer service/repair center, or access the website below.

[ fr ] Si vous avez des questions sur ce produit, veuillez vous adresser à un distributeur Fujifilm agréé, ou consultez le site web ci-dessous.

[ es ] Si tuviera alguna pregunta sobre este producto, consulte la información en la tarjeta de servicio adjunta o visite el siguiente sitio web.

*<https://global.fujifilm.com/>*

# FUJIFILM

---

**FUJIFILM Corporation**

7-3, AKASAKA 9-CHOME, MINATO-KU, TOKYO 107-0052, JAPAN